

MOTOZAPPA 2+1
MOTOR-HOE 2+1
MOTOBINEUSE 2+1
MOTORHACKE 2+1
MOTOAZADA 2+1
MOTORNI KULTIVATOR 2+1
MOTOKULTIVATOR 2+1

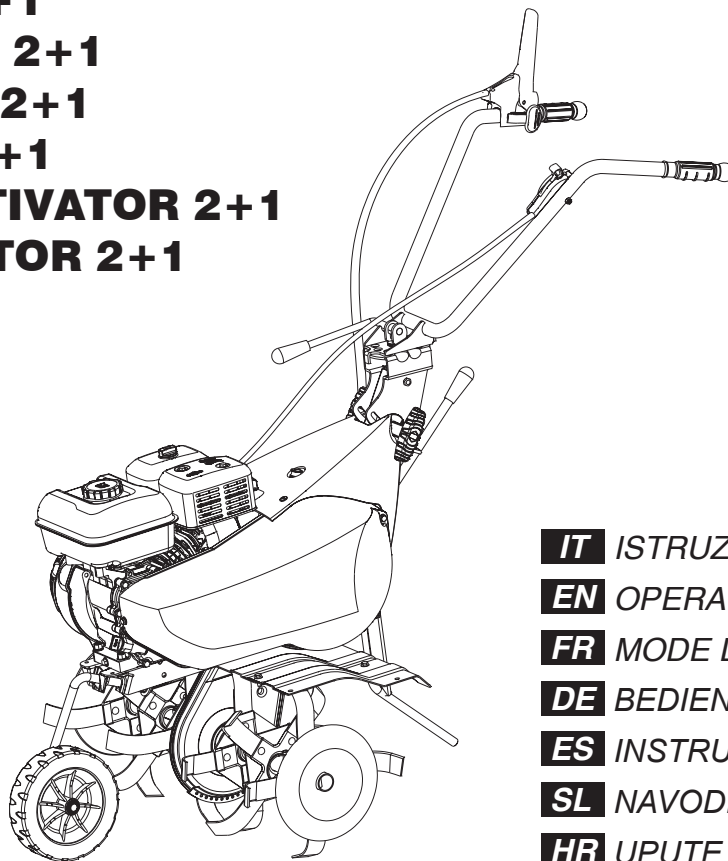

IT ISTRUZIONI D'USO
EN OPERATING INSTRUCTIONS
FR MODE D'EMPLOI
DE BEDIENUNGSANWEISUNG
ES INSTRUCCIONES DE USO
SL NAVODILA ZA UPORABO
HR UPUTE ZA UPORABU

1

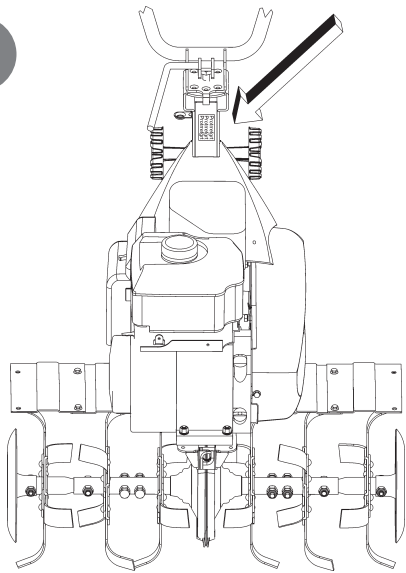

2

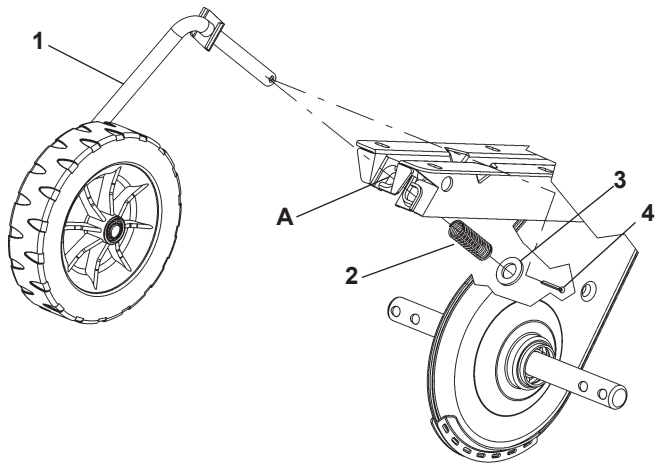

2A

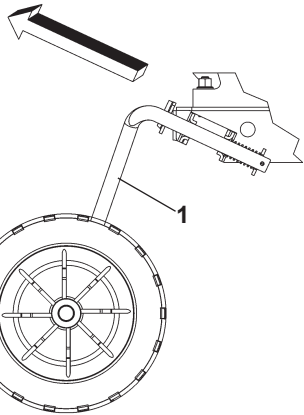
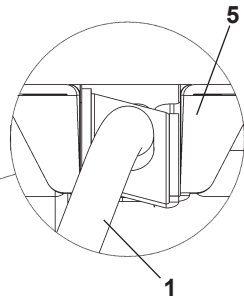
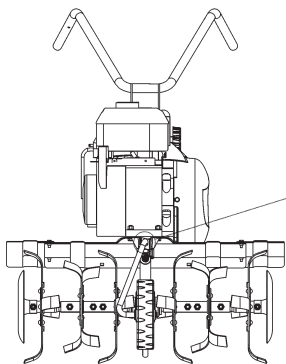
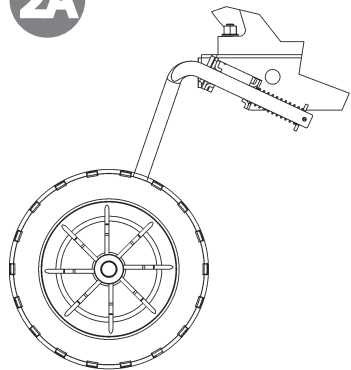

2B

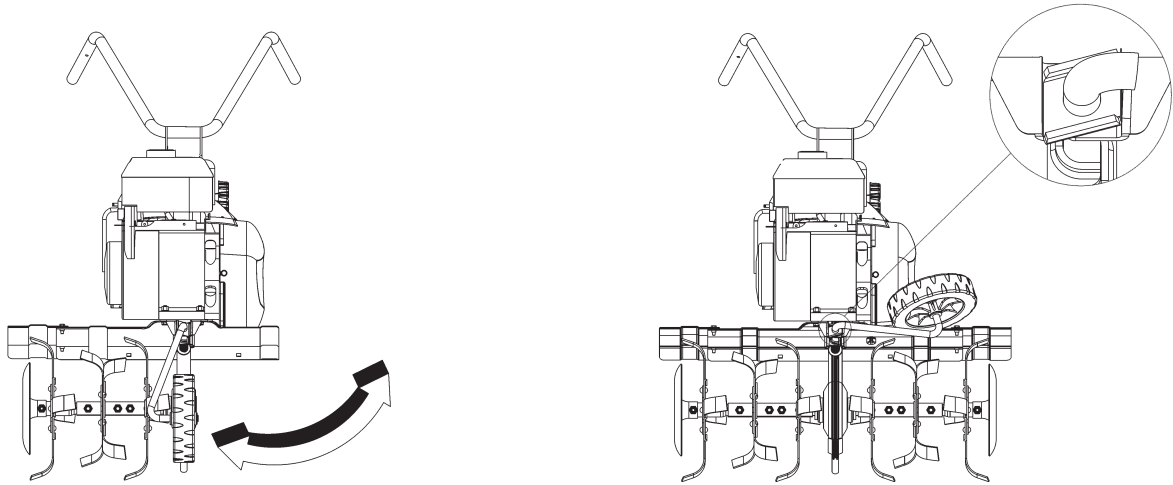

3

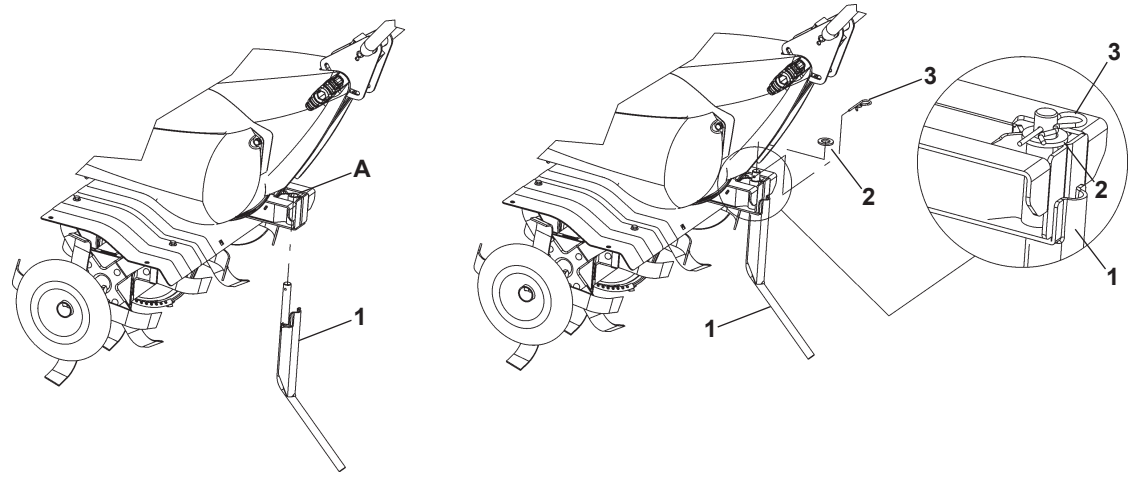

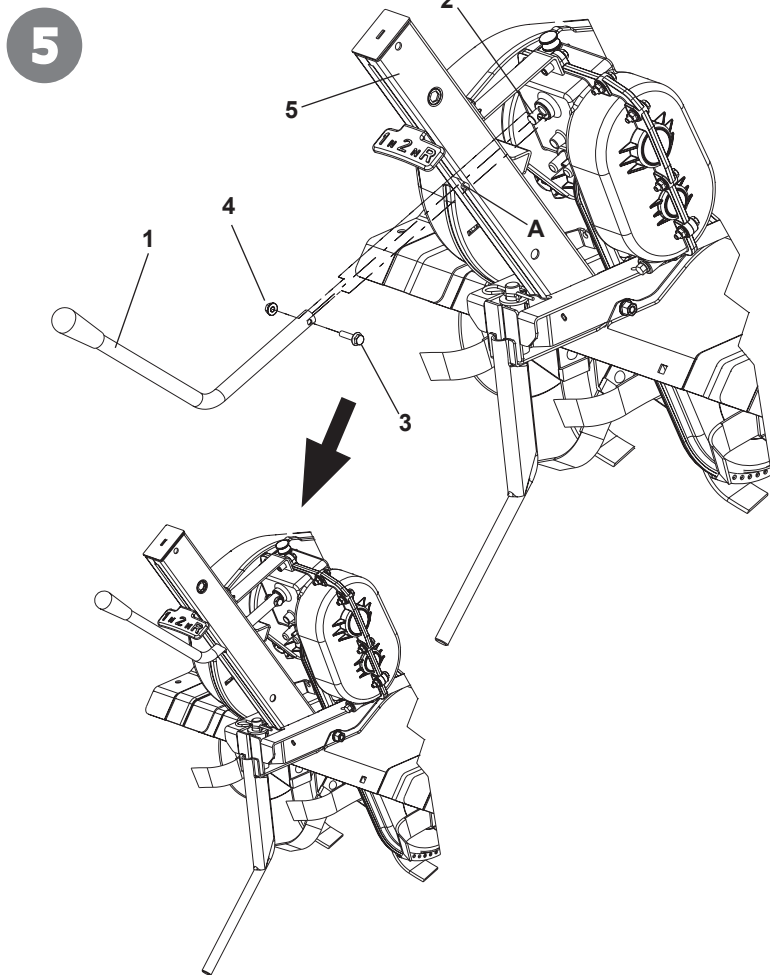
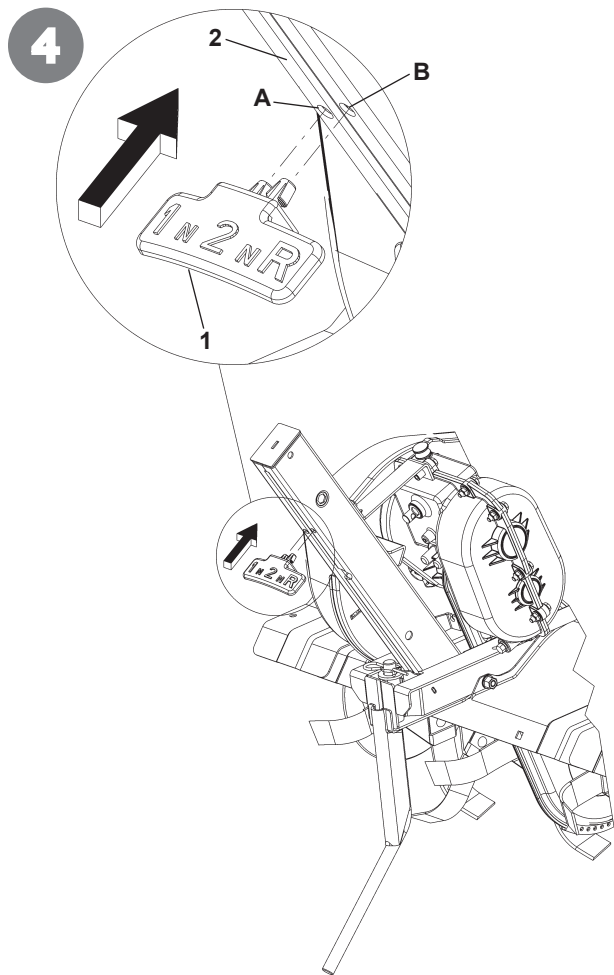

6

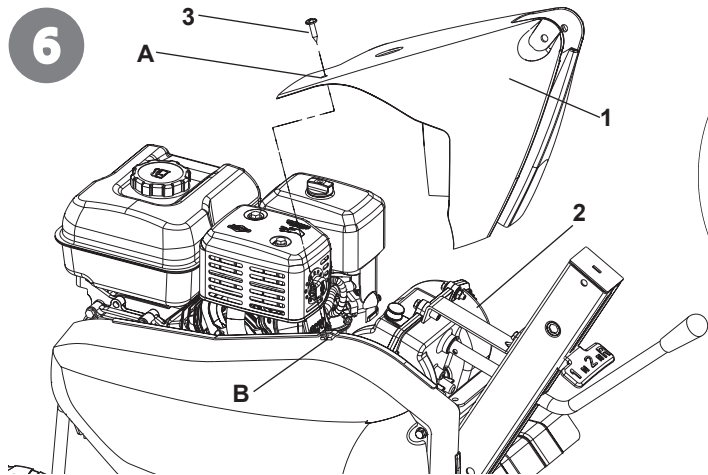

7

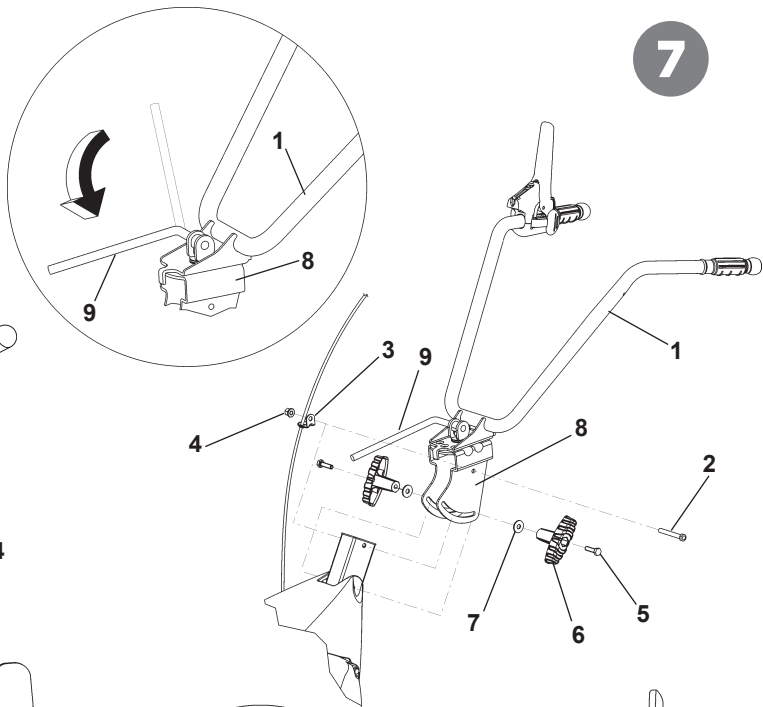

8

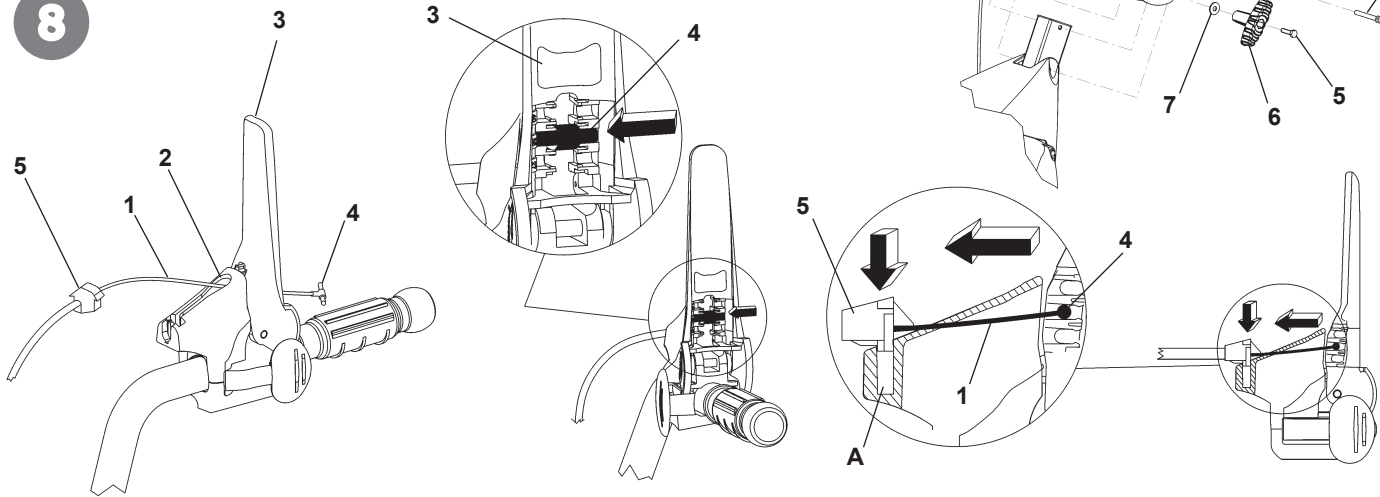

9

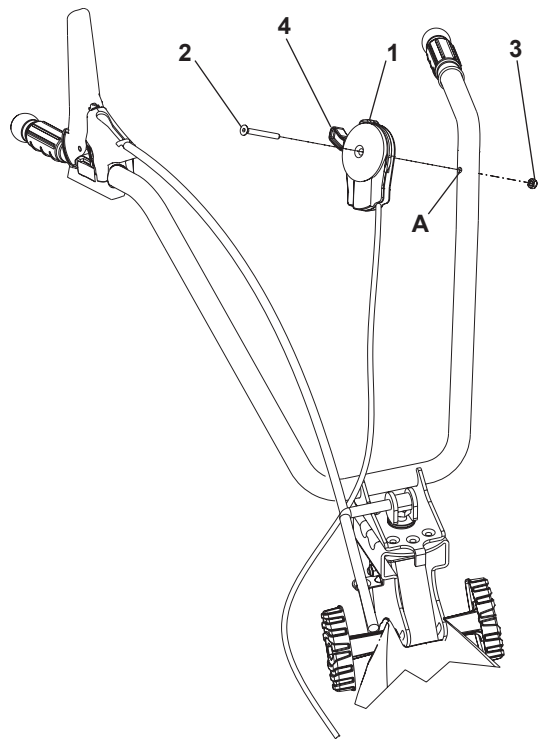

10

A

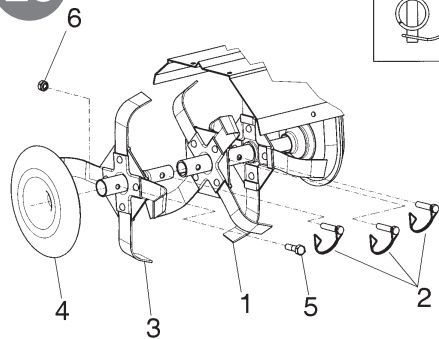

B

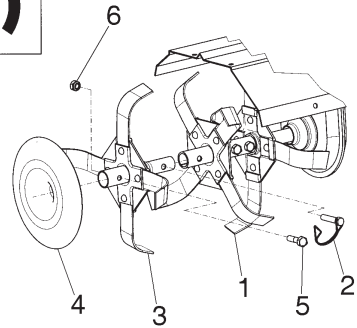

10/A

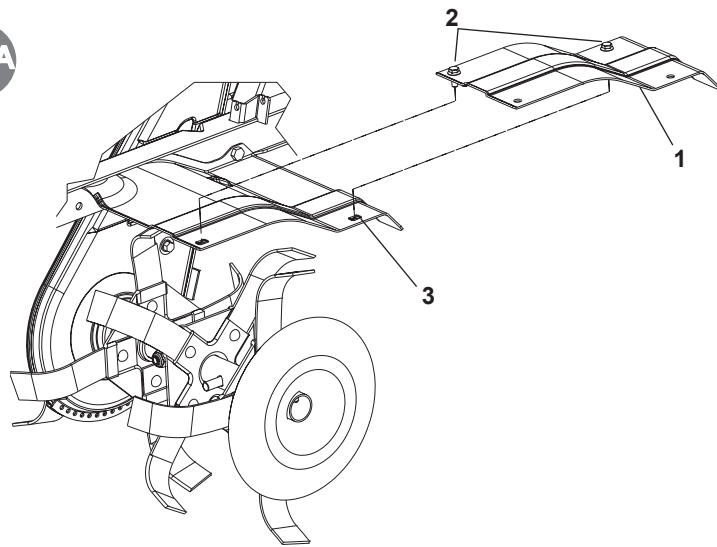

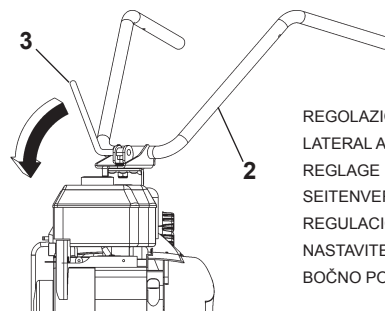
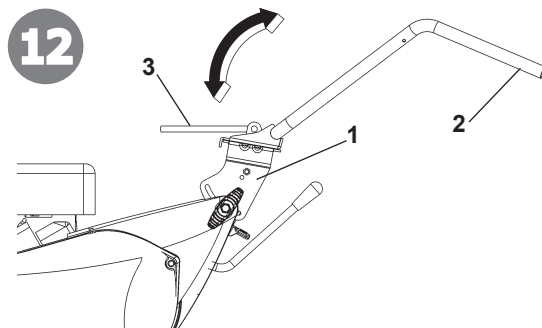
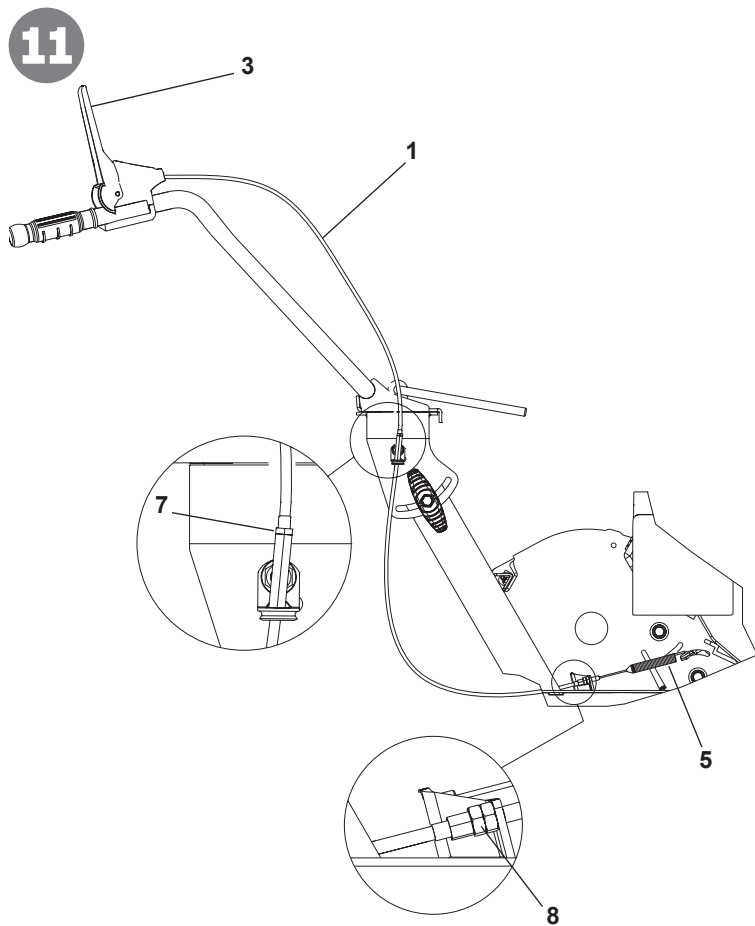

REGOLAZIONE LATERALE
 LATERAL ADJUSTMENT
 REGLAGE LATERAL
 SEITENVERSTELLUNG DES LENKHOLMES
 REGULACIÓN LATERAL
 NASTAVITEV GLEDE NA STRAN
 BOČNO PODEŠAVANJE

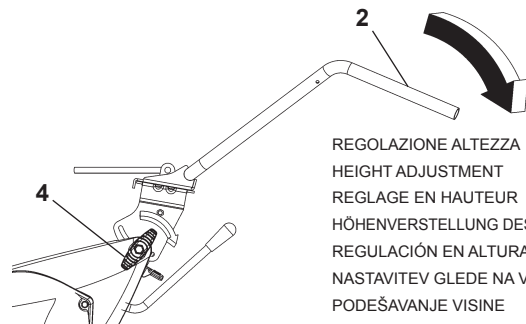

REGOLAZIONE ALTEZZA
 HEIGHT ADJUSTMENT
 REGLAGE EN HAUTEUR
 HÖHENVERSTELLUNG DES LENKHOLMES
 REGULACIÓN EN ALTURA
 NASTAVITEV GLEDE NA VIŠINO
 PODEŠAVANJE VISINE

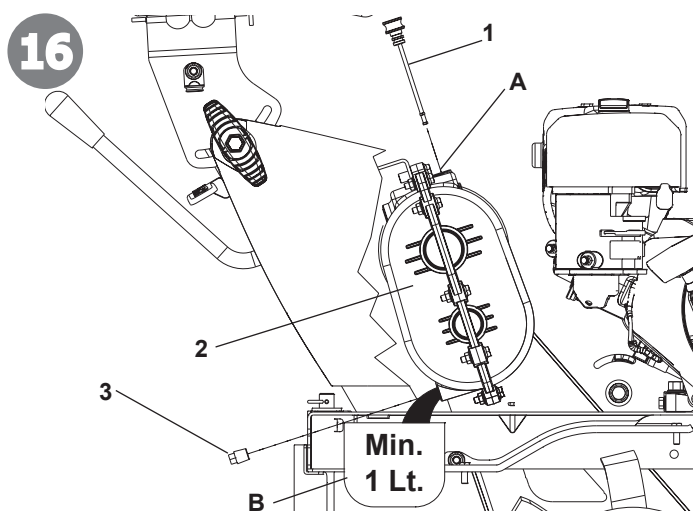
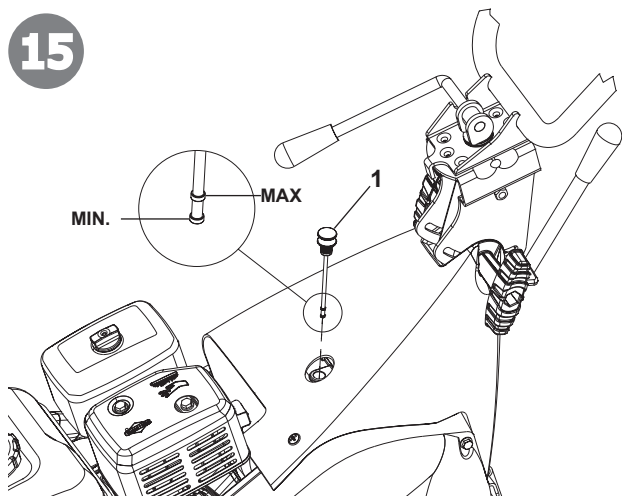
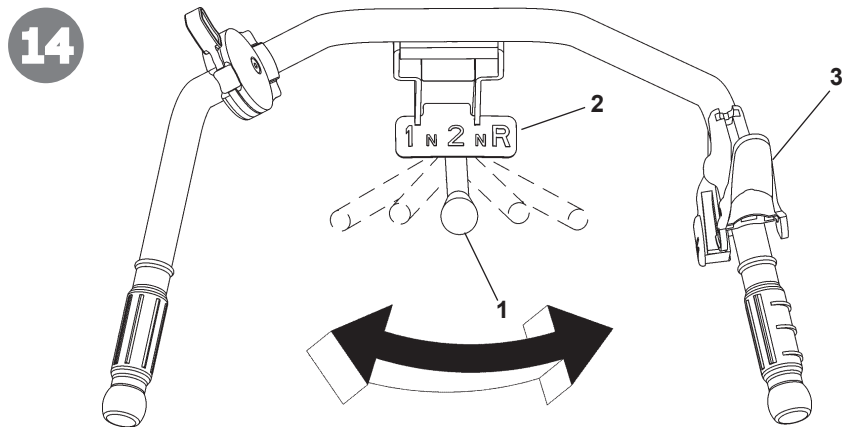
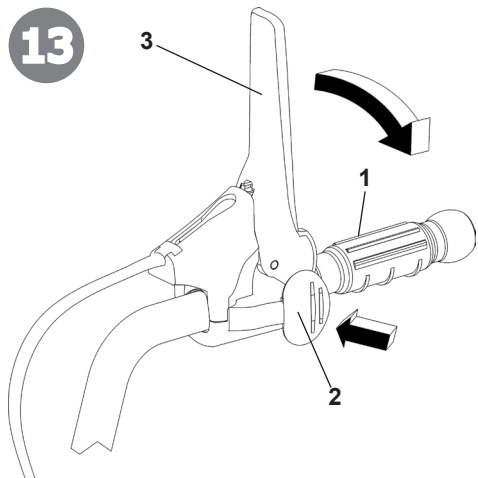

17

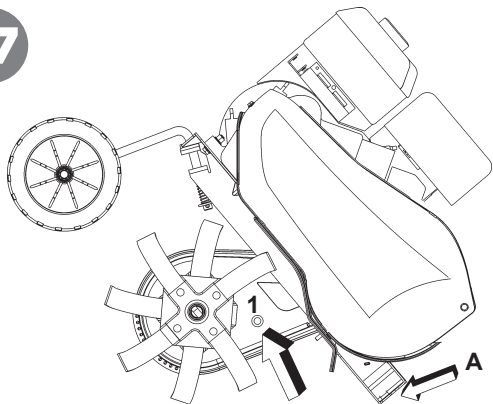

19

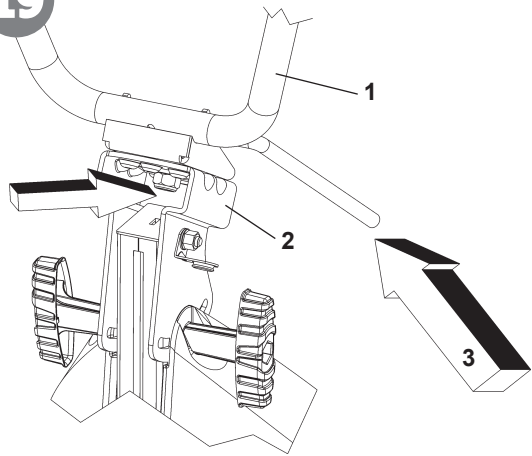

18

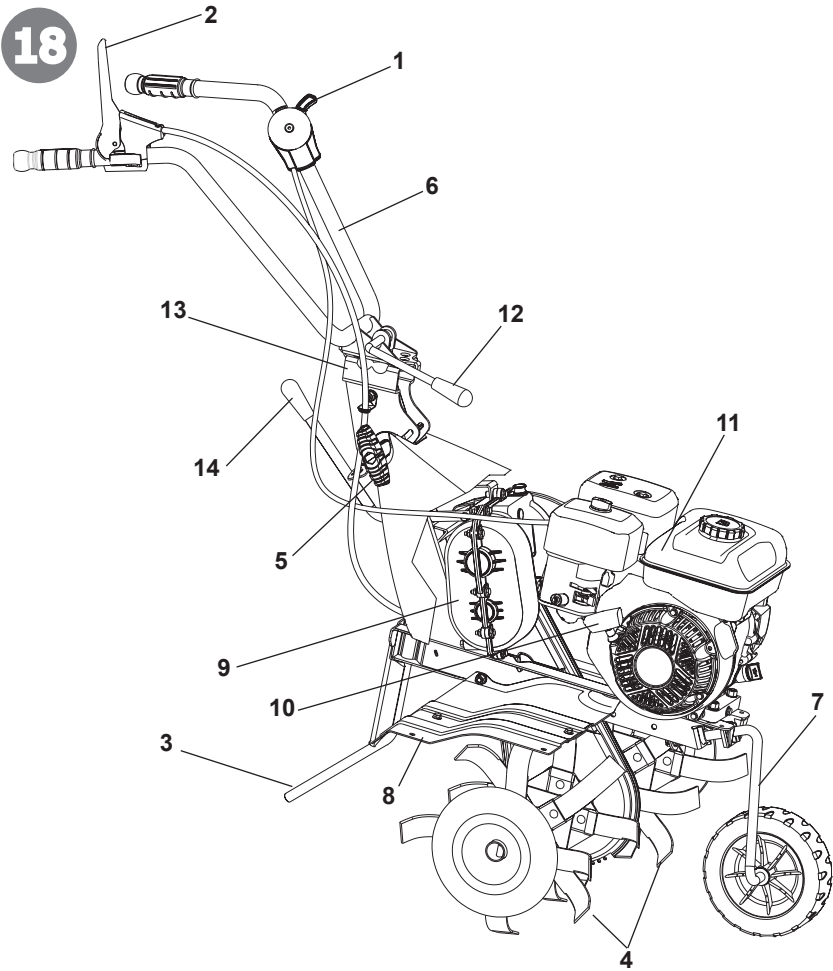



Leggere il manuale prima di usare la macchina -
Attenzione: rotazione fresa.

Read the instructions manual before operating on
the machine - Danger tiller rotation.

Lire le mode d'emploi avant l'usage - Attention:
danger rotation fraise.

Lesen Sie die Gebrauchsanweisung vor
der Inbetriebnahme - Achtung: drehende
Hackwerkzeuge.

Antes de proceder a montar la máquina lea
atentamente estas instrucciones - Atención: la
fresa gira.

Pred uporabo naprave preberite navodila za
uporabo – Nevarno, vrtenje rezila.

Prije uporabe naprave pročitajte upute za uporabu
– opasno, vrtnja sječiva.

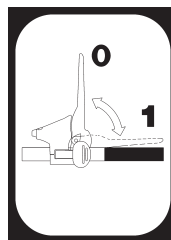

Etichetta innesto attrezzo

Cutter bar clutching

Mähbalkenantrieb

Embrayage barre

Etiqueta marcha adelante

Nalepka za prestave ročice rezila

Oznaka za brzinu sječiva



Etichetta acceleratore

Plaquette acceleration

Label accelerator

Aufkleber / Gashebel

Etiqueta acelerador

Nalepka pospeševalnika

Oznaka za ubrzavanje

1

2

3

4

5

6

COSTRUTTORE

MODELLO: _____

ANNO PROD: _____

NR: _____

MASSA ca: _____

kW: _____

CE

1
Costruttore
Constructeur
Manufacturer
Hersteller
Constructor
Proizvajalec
Proizvođač

2
Modello
Modèle
Type
Modell
Modelo
Vrsta
Vrsta

3
Anno di costruzione
Année de construction
Year of construction
Baujahr
Año de construcción
Leto izdelave
Godina proizvodnje

4
Numero di serie articolo – Progressivo
Numéro de série article - Progressif
Serial number - Progressive
Seriennummer Fortlaufend
Número de serie artículo – Progressivo
Serijska številka – progresivno
Serijski broj – progresivno

5
Massa
Masse
Mass
Gewicht
Masa
Teža
Težina

6
Potenza in kW
Puissance en kW
Power in kW
Leistung in kW
Potencia en kW
Zmogljivost v kW
Snaga u kW

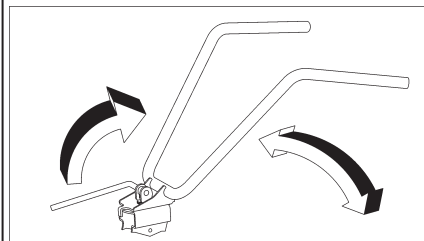

Etichetta rotazione stegola

Sticker handlebar rotation

Aufkleber Holmdrehung

Plaquette rotation mancherons

Etiqueta rotacion de manilla

Nalepka o vrtenju krmilne ročice

Oznaka za rotaciju drške za upravljanje



Etichetta indicazione marce

Label indikation Zahnäder

Label indication gears (speed)

Engrenage d'indication de l'étiquette

Etiqueta que indica las marchas

Nalepka za hitrostne prestave

Oznaka za mijenjanje brzina

Indice**Introduzione****Condizioni di utilizzazione****Norme di sicurezza****Trasporto****Montaggio****Regolazione****Istruzioni d'uso****Manutenzione****Dati tecnici****Rumore aereo****Accessori****Guasti**

Pericolo grave per l'incolumità dell'operatore e delle persone esposte.

Introduzione

Gentile cliente,

Lei ha acquistato una nuova attrezzatura. La ringraziamo per la fiducia accordata ai ns. prodotti e le auguriamo un piacevole utilizzo della sua macchina. Abbiamo creato queste istruzioni per l'uso allo scopo di assicurare, fin dall'inizio, un funzionamento privo d'inconvenienti. Seguite attentamente questi consigli, avrete la soddisfazione di possedere per molto tempo una macchina che funziona a dovere. Le nostre macchine, prima di essere fabbricate in serie, vengono collaudate in maniera molto rigorosa e, durante la fabbricazione vera e propria, sono sottoposte a severi controlli. Ciò costituisce, per noi e per voi, la migliore garanzia che si tratta di un prodotto di riprovata qualità.

Questa macchina è stata sottoposta a rigorosi test neutrali, nel paese d'origine, e risponde alle norme di sicurezza in vigore. Per garantire questo, è necessario utilizzare esclusivamente ricambi originali. L'utilizzatore perde ogni diritto di garanzia qualora vengono utilizzati ricambi non originali. Con riserva di variazioni tecnico-costruttive. Per informazioni e per ordinazioni di pezzi di ricambio si prega di citare il numero di articolo e il numero di produzione.

Dati per l'identificazione (Fig.1) L'etichetta con i dati della macchina e il numero di matricola è nella parte anteriore del telaio segnata con la freccia. Nota - Nelle eventuali richieste di Assistenza Tecnica o nelle ordinazioni delle Parti di Ricambio, citare sempre il numero di matricola della motozappa interessata.

Condizioni di utilizzazione - Limiti d'uso

La motozappa è progettata e costruita per eseguire operazioni di zappatura del terreno. La macchina deve lavorare esclusivamente con attrezzi e con ricambi originali. Ogni utilizzo diverso da quello sopra descritto è illegale; comporta, oltre al decadimento della garanzia, anche un grave pericolo per l'operatore e per le persone esposte.

Norme di sicurezza

Attenzione: prima del montaggio e la messa in funzione leggere attentamente il libretto istruzioni. Le persone che non conoscono le norme di utilizzazione non possono usare la macchina.



1 - L'uso della macchine è vietato ai minori di 16 anni e alle persone che hanno assunto alcol, medicine o droghe.

2 - La macchina è stata progettata per essere utilizzata da un solo operatore addestrato. L'utilizzatore dell'apparecchio è responsabile di danni arrecati ad altre persone ed alle loro proprietà; controllare che altre persone, soprattutto i bambini stiano lontani dalla zona di lavoro (10 metri).

3 -Togliere i corpi estranei dal terreno prima di iniziare le operazioni di fresatura . Lavorare solo alla luce del giorno oppure in presenza di una buona illuminazione artificiale.

- ⚠ 4 - Non mettere in moto la macchina quando si è davanti alla fresa, né avvicinarsi ad essa quando è in moto. Tirando la corda di avviamento del motore, le frese e la macchina stessa devono rimanere ferme (se le frese girano intervenire sul registro di regolazione del tendicinghia).
- ⚠ 5 - Durante il lavoro, per maggiore protezione, vanno indossate calzature robuste e pantaloni lunghi. Fare attenzione, perché il pericolo di ferirsi le dita o i piedi con la macchina in funzione, è molto elevato. Camminare, non correre, durante il lavoro.
- ⚠ 6 - Durante il trasporto della macchina e tutte le operazioni di manutenzione, pulitura, cambio degli attrezzi, il motore deve essere spento.
- ⚠ 7 - Allontanarsi dalla macchina non prima di aver spento il motore.
- ⚠ 8 - Non avviare la macchina in locali chiusi dove si possono accumulare esalazioni di carbonio.
- ⚠ 9 - **AVVERTENZA** La benzina è altamente infiammabile, conservare il carburante in appositi recipienti. Non fare il pieno di benzina in locali chiusi né con il motore in moto. Non fumare e fare attenzione alle fuoriuscite di combustibile dal serbatoio. In caso di fuoriuscita non tentare di avviare il motore, ma allontanare la macchina dall'area interessata evitando di creare fonti di accensione finché non si sono dissipati i vapori della benzina. Rimettere a posto correttamente i tappi del serbatoio e del contenitore della benzina.
- ⚠ 10 - Attenzione al tubo di scarico. Le parti vicine possono arrivare a 80°. Sostituire i silenziatori usurati o difettosi.
- ⚠ 11 - Non lavorare sui pendii eccessivamente ripidi ed usare la massima precauzione nell'invertire il senso di marcia o nel tirare verso sé stessi la macchina.
- 12 - Prima di iniziare il lavoro con la macchina procedere ad un controllo visivo e verificare che tutti i sistemi antinfortunistici, di cui essa è dotata, siano perfettamente funzionanti. E' severamente vietato escluderli o manometterli. Sostituire i particolari danneggiati od usurati.
- 13 - Ogni utilizzo improprio, le riparazioni effettuate da personale non specializzato o l'impiego di ricambi non originali, comportano il decadimento della garanzia e il declino di ogni responsabilità della ditta costruttrice.

DISPOSITIVO DI SICUREZZA (Fig. 18) Tutte le motozappe sono dotate di dispositivo antinfortunistico. Detto dispositivo causa il disinnesto automatico della trasmissione quando si rilascia la leva di comando della fresa (2).

NOTE PER IL LAVORO CON LA MOTOZAPPA A motore avviato, appoggiare i coltelli sul terreno e, tenendo saldamente la motozappa, infilare nel terreno il timone. Abbassare la leva di comando della fresa (Fig. 18 part. 2) sul manubrio e posizionare la marcia desiderata per far penetrare la fresa nel terreno. Sollevando leggermente la fresa mediante il manubrio, la motozappa si muove in avanti. Il timone durante il lavoro deve rimanere sempre infilato nel terreno. Applicazioni: Lavorazione di terreni leggeri o di media pesantezza. Lavorazione del terreno (fresatura/sminuzzamento). Dissodamento del terreno (eliminazione infestanti). Incorporamento di compost o fertilizzanti, ecc. **ATTENZIONE:** la motozappa non è adatta per la lavorazione di terreni ricoperti di cotica erbosa compatta/prato. Se ne sconsiglia inoltre l'uso sui terreni pietrosi.

TRASPORTO

Per la movimentazione è previsto l'uso di carrello elevatore. Le forche, allargate al massimo consentito, vanno inserite negli appositi spazi del pallet. La massa della macchina è indicata nella etichetta della marcatura.

MONTAGGIO DELLA MOTOZAPPA La motozappa viene consegnata a destinazione, salvo accordi diversi, smontata e sistemata in un adeguato imballaggio. Per completare il montaggio della motozappa osservare la seguente procedura:

RUOTA DI TRASFERIMENTO (Fig. 2A e 2B) Prelevare dalla scatola imballo il supporto ruotino completo di ruota (1) ed inserirlo nella sede anteriore del telaio (A). Infilare la molla (2), bloccarla con la rondella (3) e copiglia (4) nel foro del supporto. Il supporto ruotino è in posizione di trasporto come

rappresentato in fig. 2A. Per passare alla posizione di lavoro tirare verso di sé il supporto ruotino (1) e ruotarlo verso destra fino a quando si blocca. Vedere fig. 2B. La molla, la rondella e la copiglia sono all'interno della busta accessori.

SPERONE (Fig. 3) Inserire lo sperone (1) in corrispondenza del foro del telaio (A). Bloccare con la rondella (2) e con la spilla a R (3) presenti all'interno della busta accessori.

MONTAGGIO PIASTRA INDICAZIONE MARCE (Fig. 4) Prelevare dalla busta accessori la piastrina indicazione marce (1) ed inserirla nei rispettivi fori (A) e (B) sul telaio (2).

MONTAGGIO LEVA INNESTO MARCE (Fig. 5) Prelevare dalla busta accessori la leva innesto marce (1) e fissarla all'alberino del cambio (2) mediante la vite (3) e dado (4) dopo averla inserita nell'asola (A) del telaio (5).

MONTAGGIO COFANO (Fig.6) Prelevare dall'imballo il cofano (1) e posizionarlo sopra il cambio (2) facendo coincidere il foro (A) con il foro (B). Fissarlo definitivamente con la vite (3).

MONTAGGIO MANUBRIO (Fig. 7) Per montare il manubrio (1) sul telaio della motozappa eseguire la seguente procedura: Nel foro superiore fare passare la vite (2) nel passafilo (3) al cui interno è già inserito il cavo, quindi bloccarla con il dado (4). Nell'asola inferiore utilizzare le viti (5) all'interno delle manopole (6) e rondelle (7). Tutti questi pezzi per il montaggio manubrio, ad eccezione del passafilo (3), sono presenti nella busta accessori all'interno della scatola imballo. Per fissare definitivamente il manubrio (1) al relativo supporto (8) occorre abbassare la leva (9).

MONTAGGIO CAVO COMANDO (Fig. 8) Il cavo è già montato sulla macchina e occorre collegarlo alla leva. Inserire il filo (1) con il terminale a T (4) nell'asola (2) della leva (3) premontata sul manubrio. Posizionare il terminale a T (4) nella sede centrale della leva (3) e dare uno strappo deciso per bloccarlo. Successivamente incastrare il terminale di plastica (5) nell'apposita sede (A) della leva, facendo pressione verso il basso.

MONTAGGIO ACCELERATORE (Fig. 9) Il filo acceleratore è già montato sia sul motore che all'interno del dispositivo acceleratore (1). Tale dispositivo va fissato nel foro (A) del manubrio con la vite (2) e bloccato con il dado (3) avendo cura di controllare che il manettino acceleratore (4) si possa muovere liberamente.

MONTAGGIO DELLE FRESE A ZAPPETTE (Fig. 10) Pulire i mozzi delle frese e l'albero porta-frese. Spalmare una piccola quantità di grasso per facilitare il montaggio e la futura rimozione delle frese. *Versione con motore B&S 950 (fig. 10/A):* inserire la fresa (1) badando che i coltelli abbiano l'affilatura rivolta verso l'anteriore della macchina e bloccare con due spinotti (2). Aggiungere l'allargamento fresa (3) e fissare anche quest'ultimo con uno spinotto (2). Infine bloccare il disco proteggi piante (4) con vite (5) e dado (6). Ripetere la stessa operazione per la fresa sull'altro lato. *Versione con altri motori (fig. 10/B):* la fresa (1) risulta già montata con nr. 2 viti ed altrettanti dadi, quindi occorre solo aggiungere l'allargamento fresa (3) e bloccarlo con uno spinotto (2). Fissare il disco proteggi piante (4) con vite (5) e dado (6). Ripetere la stessa operazione per la fresa sull'altro lato. N.B. Occorre montare lo spinotto come raffigurato nel quadretto centrale, cioè con il fermo di protezione girato nel senso di rotazione delle frese, in modo tale da impedire che durante il lavoro si possa aprire.

MONTAGGIO ALLARGAMENTO RIPARO FRESE (Fig. 10/A) Prelevare dalla scatola imballo l'allargamento riparo fresa (1) con già premontate le viti (2). Montarlo facendo coincidere le viti (2) con i dadi a gabbia (3). Ripetere la stessa operazione con l'allargamento dall'altro lato della fresa.

REGISTRAZIONE INNESTO ATTREZZO (Fig. 11) Attenzione! La fresa deve iniziare a girare non prima di avere agito sui rispettivi

comandi. Questo si ottiene intervenendo sul registro del filo (1). Inoltre la leva (3), che comanda la marcia di zappatura, deve avviare la fresa solo dopo aver compiuto metà della propria corsa. Quando la leva (3) è a fine corsa, cioè in posizione di lavoro, la molla di carico (5) si deve allungare di circa 8-10 mm. Se ciò non avviene è possibile effettuare un'ulteriore registrazione: avvitare o svitare il registro (7) o (8) sul filo (1).

REGOLAZIONE MANUBRIO (Fig.12) Il manubrio della motozappa è orientabile sia lateralmente che in altezza. E' consigliabile, prima di iniziare qualsiasi tipo di lavoro, regolare il manubrio in base alle proprie esigenze.

REGOLAZIONE LATERALE : l'orientamento laterale del manubrio permette all'operatore di non calpestare il terreno già zappato e non danneggiare la vegetazione. Procedere alzando la leva (3) per sbloccare il manubrio (2) dal supporto (1). Ruotare il manubrio (2) dalla parte desiderata ed abbassare la leva (3) per bloccarlo.

REGOLAZIONE IN ALTEZZA: per poter sbloccare il manubrio (2) occorre ruotare le manopole (4) per allentarle. Sollevare o abbassare il manubrio nella posizione desiderata (regolazione standard l'altezza dei fianchi) e, per confermare l'esatta posizione, bloccare le due manopole (4).

ISTRUZIONI D'USO Dopo le operazioni di montaggio e regolazione la motozappa è pronta per lavorare.

- Regolare il manubrio all'altezza più adatta al lavoro da eseguire. (Vedi fig.12)
- Prima di avviare il motore controllare sempre che la macchina sia in perfette condizioni di funzionamento.
- Attenzione: la macchina viene consegnata con il motore senza olio. Il serbatoio ha una capacità di circa 0,5 Kg e va riempito fino al livello indicato. In ogni caso leggere sempre attentamente il manuale istruzioni del motore.
- Non modificare la taratura del regolatore di velocità di rotazione del motore e non far raggiungere ad esso una condizione di sopra velocità.
- **IMPORTANTE :** al primo utilizzo della macchina è assolutamente necessario verificare che all'interno del telaio sia presente l'olio di lubrificazione. Non avviare la macchina senza avere prima fatto questo controllo. - Terminato il montaggio accendere la motozappa e controllare che, portando l'acceleratore in posizione stop, il motore si spenga correttamente.
- Messa in moto del motore (Fig.18) Aprire il rubinetto del carburante (per i motori provvisti), posizionare su START la levetta dell'acceleratore posto sul manubrio (part.1). Se il motore è freddo, azionare il dispositivo di starter sul carburatore, afferrare la maniglia di avviamento (10) e dare uno strappo energetico. Avviato il motore riportare, dopo i primi scoppi, lo starter nella posizione di riposo.
- Innesto attrezzo/fresa (Fig. 13) Per azionare la marcia di zappatura impugnare il manubrio (1) e premere il pulsante di sicurezza (2) che impedisce l'innesto accidentale delle frese. Abbassare la leva (3) per tutta la sua corsa.
- Innesto marce (Fig. 14) Per selezionare la marcia di zappatura più idonea al terreno (1^ terreni duri, 2^ terreni meno duri) posizionare la leva innesto marce (1) in corrispondenza del numero di marcia desiderato sulla piastrina indicazione marce (2).
- Innesto retromarce (Fig. 14) Per innestare la retromarce posizionare la leva (1) in corrispondenza della lettera R sulla piastrina indicazione marce (2).

ATTENZIONE (Fig. 14): in corrispondenza delle lettere N la motozappa è in "folle": le frese non girano.

ATTENZIONE (Fig. 14) : Nel caso in cui l'inserimento delle merce risultasse difficoltoso, abbassare la leva (3) ed innestare la marcia desiderata.

Questa motozappa è progettata per ridurre al minimo le emissioni di vibrazioni e rumore, tuttavia è buona norma intervallare lavori di lunga durata con piccole pause.

- Fine lavoro : terminato il lavoro, per arrestare il motore, portare la leva acceleratore (Fig.18 part.1) nella posizione di stop.

CONTROLLO LIVELLO OLIO CAMBIO (Fig.15) All'interno del cambio è già presente l'olio (SAE 80 QT. 0,90 litri). Per controllare il

livello: posizionare la macchina in piano, sfilare l'astina (1) e verificare che il livello sia compreso tra Min . e Max. Controllare il livello dell'olio ogni 60 ore di lavoro.

SOSTITUZIONE OLIO DEL CAMBIO (Fig.16) Sfilare l'astina (1), posizionare un recipiente (B) (capienza minima 1 Lt.) sotto al cambio (2) e svitare il tappo (3). Lo scarico dell'olio deve essere effettuato a macchina calda. A scarico ultimato riavvitare il tappo (3), rifornire con olio nuovo dal foro superiore (A) e rimettere l'astina (1).

SOSTITUZIONE OLIO DELLA MOTOZAPPA (solo per motori/cambi a caldo) (Fig.17) In linea di massima si dovrebbe sostituire l'olio ogni 100 ore di lavoro. (Viscosità olio SAE 80). Cambio olio: a) Smontare lo sperone - b) Allentare il tappo a vite (1) - c) Collocare la macchina in posizione inclinata e aspirare l'olio tramite una siringa. - d) Introdurre l'olio nuovo nella quantità di circa 0,5 lt. Per controllare il giusto livello è necessario inclinare la macchina; l'olio dovrà iniziare ad uscire dal foro poco prima che la macchina con il punto A tocchi terra. - e) Richiudere il foro di riempimento con il tappo a vite (1).

IMPORTANTE! Per evitare l'inquinamento delle falde acquifere, l'olio esausto non deve essere gettato in scarichi fognari o canali idrici. Depositi per l'olio esausto sono ubicati presso tutti i distributori di benzina, oppure in discariche autorizzate secondo le normative comunali del Comune di residenza.

RIMESSAGGIO E MANUTENZIONE PERIODICA (Fig.19) Mantenere serrati tutti i dadi, i bulloni e le viti per garantire il funzionamento della macchina nelle condizioni di sicurezza. Lasciar raffreddare la macchina prima di immagazzinarla e comunque non riparla con benzina nel serbatoio all'interno di un edificio, dove i vapori possono raggiungere una fiamma libera o una scintilla. Per ridurre il pericolo di incendio mantenere il motore, il silenziatore e la zona di immagazzinamento della benzina liberi da foglie, erba e grasso in eccesso. Controllare periodicamente il serraggio del manubrio (1) al supporto (2). Nel caso il serraggio non fosse garantito abbassare la leva (3) ed avvitare il dado (4).

DESCRIZIONE DEI COMANDI (Fig. 18) 1. Levetta comando acceleratore a mano - 2. Leva comando zappatura (dispositivo antinfortunistico) - 3. Sperone per regolazione fresatura (unica posizione) - 4. Frese (con allargamento) - 5. Manopola di serraggio manubrio/telaio - 6. Manubrio - 7. Ruota di trasferimento - 8. Riparo fresa - 9. Scatola cambio - 10. Maniglia per avviamento a strappo (dispositivo auto-avvolgente) - 11. Motore - 12. Leva bloccaggio/sbloccaggio manubrio - 13. Supporto manubrio - 14. Leva innesto marce.

CARATTERISTICHE TECNICHE Motore: per informazioni vedere la pubblicazione specifica. Trasmissione: ad ingranaggi , catena in bagno d'olio e cinghia. Cambio: meccanico ad ingranaggi a 2 velocità di zappatura (1^a 97 giri/min.; 2^a 125 giri/min.) e una retromarcia (29 giri/min.) contenuti in 2 gusci in alluminio. Fresa: a zappette intercambiabili per larghezza di lavoro di 75 cm, completa di carter di protezione e dischi proteggi piante. Diametro fresa Ø 320 mm. Profondità di zappatura mm. 240. Larghezza massima 0,75 mt. Altezza 1,00 mt.

RUMORE AEREO E VIBRAZIONI Valore di pressione acustica al posto di lavoro secondo EN 709 Leq = 88,5 dB(A), valore d'incertezza nella misura K = ± 0,8 dB(A). Valore di potenza acustica secondo En709 Lwa = 96,1 dB(A), valore d'incertezza nella misura K = ±0,9 dB(A). Vibrazioni alle stegole secondo EN 709 e ISO 5349= 5,39 m/s², valore d'incertezza nella misura K = ±0,36 m/s².

GUASTI



Prima di effettuare qualsiasi operazione, staccare il cappuccio della candela !

Guasto	Rimedio
Il motore non si avvia	Carburante esaurito, fare rifornimento.
	Controllare che l'acceleratore sia posizionato su START.
	Controllare che il cappuccio candela sia ben inserito.
	Controllare lo stato della candela ed eventualmente sostituire.
La potenza del motore diminuisce	Controllare che il rubinetto del carburante sia aperto (solo per i modelli di motore in cui è previsto il rubinetto).
	Filtro aria sporco, pulirlo.
Le frese non ruotano	Controllare che sassi o residui di terra e vegetazione non frenino la rotazione delle frese, nel caso rimuoverli.
	Regolare i registri del cavo trasmissione.
	Controllare che le frese siano fissate all'albero.
Nel caso non si riesca a porre rimedio al guasto, rivolgersi ad un centro di assistenza autorizzato.	

List of contents

Introduction

Conditions of use

Safety measures

Instructions for operating

Transport

Assembly

Regulating

Maintenance

Technical Details

Noise

Accessories

Fault



Serious risk for operator and bystander safety.

Introduction

Dear Customer:

Thank you for your trust in purchasing our products. We wish you to enjoy using our machines.

The following working instructions have been issued to ensure you a reliable operation from the beginning. If you carefully follow such information the machine will operate with complete satisfaction have a long service life. Our machines are tested under the most severe conditions before being put into production and are subject to strict continuous tests during manufacturing stages.

This unit has been tested in the country of origin by independent testing authorities in accordance with strict work norms and safety standards. When required, only original spare parts must be used to maintain guaranteed function and safety levels. The operator forfeits any claims which may arise, if the machine shows to be fitted with components other than original spare parts. Subject to changes in design and construction without notice. For any questions or further information and spare part orders, we need to be informed of the unit serial number printed on the side of the machine.

IDENTIFICATION DATA (Fig. 1) The label showing the unit references and the serial number is placed in the front frame side of it and it is shown by an arrow. Note - Always state your motor cultivator serial number when you need Technical Service or Spare Parts.

CONDITIONS OF USE AND LIMITATIONS OF USE This motor-hoe is designed and built to hoe the land. The motor-hoe must only be used with original equipment and spares. Any use other than those described above is prohibited and will involve, in addition to cancellation of the warranty, serious risk for the operator and bystanders.

SAFETY PRECAUTIONS

Attention: Before assembly and putting into operation, please read the operating instruction carefully. Persons not familiar with these instructions should not use the machine.



1- Persons who are not familiar with the operating manual, as well as children, adolescents under the age of 16 and persons under the influence of alcohol, drugs or medication must not operate the mower.

2 - The unit was designed in order to be used by 1 trained operator only. The person using the mower is responsible for any accidents involving other persons or their property. When operating the machine, the user should ensure that no others, particularly children, are standing in the area.(10 mt).

3 - Before starting to mill, remove any foreign bodies from the soil. Work only in daylight or in good artificial light.



4 - Do not start the machine if standing in front of the rotary cutter, neither get near the machine when working. If pulling the starter short rope, the rotary cutter and the machine have to standstill (if rotation is experienced, take action on the belt stretcher control nut).

- ⚠ 5 - During working operations, for protection purposes, it is recommended to wear technical/strong shoes and long trousers. Be careful, because when machine is operating the danger to be wounded in the toes or feet is really high. Walk, never run with the machine.
- ⚠ 6 - During the machine transport and all the maintenance, cleaning, equipment change operations, the engine must be switched off.
- ⚠ 7 - Before leaving the machine, please switch the engine off.
- ⚠ 8 - Do not switch the machine on in closed rooms/areas where you can have carbon monoxide exhalations.
- ⚠ 9 - **WARNING !** The petrol/gasoline is highly inflammable. Store fuel only in containers specifically designed for the storage of such materials. Don't fill the tank neither in closed areas, nor when engine is on, don't smoke and be careful to the petrol/gasoline loss from the tank. In case of leak, don't try to switch the engine on but move the machine away from the area in order to avoid ignition source until the gasoline vapours fade away. Re-place the tank caps and the gasoline box.
- ⚠ 10 - Keep attention to the exhaust pipe. The parts near the pipe can reach 80°C. Replace the defective and/or worn out silencers. Burn hazards !!!
- ⚠ 11 - Do not work on excessively steep slopes and take every precaution when changing direction or pulling the machine towards you.
- 12 - Before putting the machine into operations, check it visually and make sure all the accident prevention measures are working. It is absolutely forbidden to exclude and/or to tamper with them. Replace worn or damaged elements.
- 13 - In case the machine is incorrectly used, and/or the repairs are performed by non-authorized technical staff, and/or fitted by spare parts other than original ones: any use other than that described above is prohibited and will involve the cancellation of the warranty and the refuse all responsibility from the manufacturer.

SAFETY FEATURE (Fig.18) All motor-hoes are provided with a safety feature which acts. The device causes the transmission to disconnect automatically anytime the control lever (2) is released.

NOTES ON WORK WITH THE MOTOR-HOE With the engine running, rest the tines on the ground, and firmly holding the motor-hoe, insert the spur into the soil. Lower the clutch lever (Fig. 18 part. 2) on the handlebar to allow the disks to bite into the soil. The motor-hoe will move forwards when the handlebars are used to slightly lift the disks. The spur arm must always remain in the soil during work. Uses: Light or medium textured soil working. Soil working (hoeing/breaking-up). Soil tillage (weeding). Ploughing in compost or fertilizers, etc. Attention: The motor-hoe is unsuitable for working in soils covered by thick grass/lawns. It is also unadvisable to use the implement on stony soils.

TRANSPORT A forklift truck should be used to move the machine. The forks should be opened as far as possible and inserted into the pallet. The weight of the machine is given on the Manufacturer's data plate together with the other technical information.

HOW TO ASSEMBLE YOUR MOTOR-HOE Unless otherwise agreed, the motor-hoe is delivered disassembled and placed in a packing case. For assembly to be completed, the step/by/step procedure is as follows :

TRANSFER WHEEL (Fig. 2 A and 2 B) Take from the packing box the support wheel complete with wheel (1) and insert it in the front seat of the frame (A). Fit the spring (2) and secure it with the washer (3) and the cotter pin (4) into the housing hole. The wheel support is in the transport position as shown in Fig. 2A. To shift to work position pull it towards the wheel support (1) and turn it to the right until it stops. See fig. 2 B. The spring, washer and cotter pin can be found inside the bag accessories.

SPUR (Fig. 3) Insert the spur (1) in correspondence of the hole of the frame (A). Secure with washer (2) and with the R pin (3) you can find in the accessories bag.

HOW TO ASSEMBLY THE PLATE FOR GEARS TAG : (Fig. 4) Take from the loose part bag the plate showing the gears tag (1) and insert it into the corresponding holes (A) and (B) on the frame (2).

HOW TO ASSEMBLE THE GEARS CONNECTION LEVER (Fig. 5) : take from the loose parts bag the gears connection lever (1) and fix it on the gears shaft (2) using a screw (3) and a nut (4) after having inserted the lever into slot (A) of the frame (5).

HOW TO ASSEMBLE THE COVER : (Fig. 6) : take the plastic cover (1) out from the packaging and position it on the gearbox (2) making hole (A) to match with (B). Fix the cover with the screw (3).

HANDLEBAR ASSEMBLY (Fig. 7) : To assemble the handlebar (1) on the tiller frame, perform the following steps:
Make the upper hole to pass the screw (2) into the grommet (3). The grommet is already fixed to the control cable and then secure it with the nut (4). Use the lower slot screws (5) inside of the knobs (6) and washers (7). All the listed parts (2-4-5-6-7) for mounting handlebar with the exception of the grommet (3), are present in the loose parts bag you can find inside the packaging box. To definitively fit/secured the handlebar (1) to the corresponding support (8) you need to lower the lever (9).

CONTROL CABLE ASSEMBLY (Fig. 8): The cable is already installed on the unit and must be connected to the lever.
Insert the wire (1) with the terminal T-slot (2) of the lever (3) (i.e. it is pre-mounted on the handlebar). Place the cylindrical terminal (4) into the central seat of the lever (3) and give a firm tug to lock it. Then fastened the wire adjuster (5) into the seat (A) of the lever, by doing downward pressure.

THROTTLE ASSEMBLY (Fig. 9) The throttle cable is already assembled both on the engine and inside the throttle device (1). Such device should be tightened to hole (A) from the handlebar using a screw (2) and locked with nut (3) take care to check the handle (4) to freely turn.

ASSEMBLY THE HOE TILLER (Fig. 10) Clean the tiller hubs and the tiller-shaft; apply some grease to make mounting and tiller future removal easier. B&S 950 engine model (fig. 10/A): insert the rotavator (1) making attention the knives have the sharpening side turned to the front part of the machine and block the rotavator with two pins (2) assembling the extra-wide tines (3) and fix it with 1 pin as well (2). Then block the tree saver disk (4) with 1 screw (5) and 1 nut (6). Repeat the same operation for the rotavator on the other machine side.

Other engines (fig. 10/B): the rotavator (1) is already assembled with nr. 2 screws and the same number of nuts so you only need to assemble the extra-wide tines (3) and block it with pin (2) and fix the tree saver disk (4) with screw (5) and nut (6). Repeat the same operation for the rotavator on the other machine side. N.B. = please note it is necessary to assemble the pin as shown in the picture placed in the centre of the page, i.e. , with the protection stopping device turned in the same direction the rotavators are turning, in order to avoid the pin to open during working operations.

ASSEMBLY OF THE TINES GUARD (Fig. 10/A) Remove the packing box enlargement widening tines guard (1) with pre-assembled screws (2). Mount it by aligning the screws (2) with cage nuts (3). Repeat the same operation with the widening tines of the other side of the rotavator.

CONTROL ADJUSTMENT : (Fig. 11) Attention! The rotavator has to start working only after having operated on the control levers. Such operation can be performed by acting on the handlebar cable (1) register. Furthermore the lever (3), controlling the digging speed , should start the rotavator only after having performed half its way. When the lever (3) is end its way , i.e. on working operation , the load-spring (5) should be extended for about 8-10 mm. If the handlebar register is not enough to obtain am conditions , please go on another adjustment : screw or unscrew the adjuster (7) or (8) on the wire (1).

HANDLEBAR ADJUSTMENT (Fig. 12) The motor-hoe handlebar can be both side and height adjusted. Before starting any work it is a good standard operating procedure to adjust the handlebar to the operator's requirements so that the machine could be easily handled.

LATERAL ADJUSTMENT : The lateral inclination of the handlebar allows the operator to keep off the cultivated ground and not to squash the vegetation around.

Go on raising the lever (3) to unlock the handlebar (2) from the support (1). Turn the handlebar to the desired part and lower the lever (3) to lock it.

HEIGHT ADJUSTMENT : in order to unlock the handlebar (2) you need to turn the handles (4) to loosen them . Raise or lower the handlebar in the desired position (the standard adjustment is at the sides height/level). To settle the right position, tighten the 2 handles (4).

INSTRUCTIONS Following the assembly & adjustment operations the motor-hoe is ready to start working.

- Adjust the handlebar to the requested position/height (see fig. 12).

- Before switching the engine on, carefully check if the motor-hoe is in perfect good repair.

-Attention: the motor-hoe is delivered without the oil into the engine. The tank has got a capacity for about 0,5 kg. and should be filled in up to the indicated level. In any case the operator should always carefully read the engine instructions manual.

- Do not change the calibration of the speeds control rotation device of the engine in order not to over-speed it.

IMPORTANT : at the first use of the machine it is absolutely necessary to verify that inside the chassis to be present the lubrication oil. Do not start the unit/machine on before having done such control.

- When you have finished the assembly, switch the motor-hoe on and check , bringing the accelerator to stop position , the engine to shut completely down.

- How to switch the engine on (Fig. 18): Open the fuel cap (for the engine equipped like this), push to START the accelerator lever on the handlebar (1). If the engine is cold, operate the starter device on the carburettor, bring the starter handle (10) and pull energetically.

When the engine is on, after some bursts/bangs, put the starter again at rest position.

- How to connect the accessories/rotavator (Fig.13) in order to connect the tilling gear, grasp the handlebar (1) and press the safety button (2) which is preventing the accidental connection of the tines. Lower the lever (3) till end its way.

- How to connect the gears (Fig. 14) in order to select the most suitable tilling gear according to the ground (1 for hard soil - 2 for less hard soil) position the gears connection lever (1) in correspondence with the gear number shown on the gears tag display (2).

- How to connect the reverse gear (Fig. 14): in order to connect the reverse gear , position the lever (1) in correspondence with letter R on the gears tag display (2).

ATTENTION (fig. 14) : in correspondence to letters N the tiller is on "neutral" position, i.e. tines are not turning.

ATTENTION (fig. 14) : in case the gears connection should be difficult to perform, lower the lever (3) and insert the required gear.

The present machine has been projected in order to lower to the minimum the vibrations and noise levels. Anyhow we can advise you to stop working any now and then in case you would need to perform/work for a long period.

Stop working operation : To stop the work, switch the engine off, bring the accelerator lever (Fig. 18 part 1) into stop position.

HOW TO CHECK THE GEARBOX OIL LEVER (fig. 15) : inside the gearbox you can see oil (SAE 80 QT 0,90 lt) . In order to check the level : position the unit on a flat surface, take the small rod (1) and verify the level to be between min. and max level. Check the oil lever every 60 hours use.

HOW TO CHANGE THE GEARBOX OIL (fig.16) take the small rod off (1) position a bowl (B) (min. capacity 1 lt) under the gearbox

(2) and unscrew the cap (3). The oil discharge should be performed when the machine is still hot. When your discharge is finished, screw the cap again (3) and supply with new oil from the upper hole (A) and put the small rod again. (1).

EN

MOTOR-HOE OIL CHANGE (Fig. 17) (only when engine/gear box is working using a hot device). As a general rule the oil should be changed after every 100 work hours (oil viscosity SAE 80). To change oil: a) Remove the spur. b) Unscrew the screw cap (1). - c) Tilt the machine and intake the oil through a syringe. - d) Pour in about 0,5 l. of new oil. Tilt the machine to check that level is correct. The oil should begin to flow from the hole just before the machine touches the ground (with point A) - e) Replace the filler screw cap (1).

ATTENTION! The used oil must not be drained into the sewer system or waterworks. In order to prevent any pollution to the water-table. Most garages have used oil deposits, or use the authorized deposits according to your local authority regulations.

GARAGING AND SCHEDULED MAINTENANCE (Fig.19) Keep attention that all the nuts, screws and bolts are tightened in order to guarantee a good machine working on safety conditions. Leave the machine to cool before garaging anyhow don't room it if the tank contains still contains some fuel as the vapours could reach some blazes or sparks. To lower the fire danger, keep the engine, the silencer and the fuel area free from leaves, grass or greasy substances. Periodically check the tightness of the handlebar (1) to the support (2). If the tightening is not guaranteed, please lower the lever (3) and tighten the nut (4).

DESCRIPTION OF CONTROLS (Fig. 18) 1. Throttle lever - 2. Tilling gear control lever (safety device) - 3. Tilling adjustment spur (single position) - 4. Cultivator rotavator (with widening tines) - 5. Knobs handlebar/frame - 6. Handlebar - 7. Transport Wheel - 8. Rotavator repair/cover -9. Gearbox - 10. Recoil starter (self-winding device) 11. Motor. - 12. Lock/release lever for handlebar - 13. Handlebar support - 14 Gear connection lever.

TECHNICAL SPECIFICATION Engine: consult the specific publication for information. Transmission: by gears, chain in oil bath and belt. Gearbox: Mechanical gearbox 2 speeds forward + reverse, into an aluminium housing. Speed: 1[^] forward speed 97 rpm 2[^] forward speed 125 rpm and reverse 29 rpm. Tiller: fitted with interchangeable tines. Working width 75 cm. with protection case and tree saver disks. Rotavator diameter: Ø 320 mm. Tilling depth: 240 mm. Max width: 0,75 m. Height: 1,00 m.

NOISE AND VIBRATION LEVEL Measured sound pressure level with En709, $L_{eq} = 88,5$ dB (A), with a uncertainty value $K = \pm 0,8$ dB (A). Measured sound power level with En709, $L_{wa} = 96,1$ dB (A), with a uncertainty value $K = \pm 0,9$ dB (A). Handlebar vibration in compliance with EN 709 and ISO 5349. Level max detected = $5,39$ m/s², uncertainty value $K = \pm 0,36$ m/s².

ACCESSORIES: Ridging plough, De-Thatcher and Adjustable spur.

TROUBLESHOOTING



Before performing any maintenance and clearing work operation , please take the spark-plug cap off.!

EN

FAULT	FAULT CLEARANCE
The engine does not start	Check the fuel level, if necessary refuel.
	Check the throttle to be on START position.
	Check the spark-plug connector to be properly attached.
	Check the spark-plug condition and if necessary replace it.
	Check the fuel valve to be in the opened position(only for the models showing such feature).
The engine power goes down	The air filter is dirty – please clean it.
	Check if any stone or soil/vegetation residue is stopping the tines rotation, in case clean them.
The tines are not rotating	Adjust the transmission cables registers.
	Check the tines to be fasten to the shaft.
In case you are not able to remedy the defect/damage according to a.m. table, please contact an authorized service center only .	

23

Table des matières

Introduction

Conditions d'utilisation

Mesures de sécurité

Conseils d'utilisation

Transport

Montage

Réglage

Entretien

Données techniques

Niveau sonore

Accessoires

Problème



Danger grave pour l'intégrité de l'opérateur et des personnes exposées.

Introduction

Cher client,

Vous venez d'acquérir un nouvel appareil. Nous vous remercions de la confiance que vous nous témoignez et vous souhaitons beaucoup de satisfaction dans son utilisation. Afin de garantir d'emblée un fonctionnement sans accrocs nous avons créé cette notice d'utilisation. Si vous observez exactement les indications suivantes votre appareil fonctionnera toujours à votre entière satisfaction pendant longtemps.

Nos appareils avant la fabrication en série, sont mis à l'essai dans les conditions les plus sévères et, pendant la fabrication même, sont soumis constamment à des contrôles très stricts. De ce fait, nous sommes sûrs de la qualité de nos produits et pouvons vous garantir une machine à toute épreuve.

Cet appareil a été testé et contrôlé par un laboratoire indépendant selon des normes de travail et de sécurité très sévères. Pour conserver à cet appareil les qualités et performances prévues, n'utilisez que des pièces détachées originales. La qualité du travail et votre sécurité en dépendent. L'utilisateur perd tous ses droits à la garantie lorsqu'il modifie l'appareil par l'adjonction de pièces détachées pas non originales. Dans le but d'améliorer nos produits nous nous réservons le droit d'y apporter des modifications. Pour toutes questions ou commandes concernant les pièces détachées, prière d'indiquer le numéro de référence.

DONNÉES D'IDENTIFICATION (Fig. 1) L'étiquette avec les données de la machine et le numéro de matricule se trouve dans la partie antérieure du châssis marqué avec la flèche. Note - Fournir le numéro de série de la motobineuse pour toute demande d'assistance technique ou commande de pièces.

CONDITIONS D'UTILISATION - LIMITES D'EMPLOI La motobineuse a été conçue et réalisée pour biner le terrain. Elle ne peut travailler exclusivement qu'avec des outils et des pièces de rechange originales. Toute utilisation différente de celle préconisée est illégale et entraîne l'annulation de la garantie, mais représente aussi un danger grave pour l'opérateur et les personnes exposées.

MESURES DE SÉCURITÉ

Attention: lire attentivement le manuel d'instructions avant de procéder au montage et à la mise en marche. La machine ne doit être utilisée que par des personnes en connaissant le mode d'emploi.



1- Les personnes ne connaissant pas le contenu de la notice d'utilisation, les enfants, les adolescents de moins de 16 ans ainsi que les personnes sous l'influence de l'alcool, de drogues ou de médicaments ne doivent en aucun cas utiliser l'appareil.

2 - La machine a été conçue pour être utilisée par 1 seul opérateur compétent. L'utilisateur de l'appareil répond entièrement des dommages causés à des tiers ou à leurs biens. Veiller à ce qu'aucun enfant ne se trouve à proximité.(10 mt)

3 - Débarrasser le terrain au maximum de ses déchets avant de commencer les opérations de binage.



4 - Ne pas mettre en marche la machine lorsqu'on se trouve devant la fraise et ne pas s'y approcher

lorsqu'elle est en marche. Lorsqu'on tire sur la corde du lanceur, les fraises et la machine ne doivent pas se mettre en marche (si c'était le cas, agir sur la vis de réglage du tendeur de courroie).



5 - Pour bénéficier d'une meilleure protection pendant le travail, il est nécessaire de porter des chaussures robustes et un pantalon long. Faire particulièrement attention dans la mesure où les risques de blessures aux doigts ou aux pieds sont très élevés lorsque la machine est en marche.



6 - Pendant le transport de la machine et toutes les opérations d'entretien, de nettoyage ou de changement d'outils, le moteur doit être à l'arrêt.



7 - Ne jamais s'éloigner de la machine avant d'en avoir éteint le moteur.



8 - Ne pas mettre en route la machine dans des locaux clos dans lesquels pourraient s'accumuler des émanations de carbone.



9 - MISE EN GARDE L'essence est hautement inflammable. L'essence doit être stockée dans des bidons prévus à cet effet. Ne pas faire le plein d'essence dans des locaux clos et lorsque le moteur est en marche; ne pas fumer ; veiller à ce que le combustible ne déborde du réservoir. En cas de débordement, ne pas tenter de mettre en route le moteur, mais éloigner la machine de la zone concernée en évitant de créer des sources d'inflammation jusqu'à ce que les vapeurs d'essence se soient dissipées. Remettre correctement en place les bouchons du réservoir et du récipient contenant l'essence.



10 - Attention au pot d'échappement. Les parties avoisinantes peuvent atteindre des températures proches de 80°C. Remplacer les silencieux usés ou défectueux.



11 -Ne travaillez pas sur des pentes trop raides et soyez prudents pendant l'inversion du sens de marche ou lorsque vous tirez la machine vers vous-même.

12 - Avant de commencer le travail, effectuer un contrôle visuel de la machine pour vérifier si tous les systèmes contre les accidents du travail dont elle est équipée fonctionnent parfaitement. Il est formellement interdit de les ôter ou de les altérer.

13 - Une utilisation impropre, des réparations défectueuses effectuées par personnel non spécialisé, ou l'emploi de pièces de rechanges pas originales entraînent l'expiration de la garantie et exonèrent le constructeur de toute responsabilité.

DISPOSITIF DE SÉCURITÉ (Fig. 18) Toutes les motobineuses sont fournies d'un dispositif de sécurité. Ce dispositif produit le désembrayage automatique de la transmission alors que la levier de commande est débloqué (2).

INSTRUCTIONS POUR LE TRAVAIL AVEC LA MOTOBINEUSE Avec moteur en marche, poser les couteaux sur le sol et, en tenant fermement la motobineuse, introduire dans la terre l'éperon . Baisser la levier d'avancement (Fig.14 part. 2) sur le mancheron pour faire pénétrer les disques dans le sol. Pour faire avancer la motobineuse, soulever légèrement les disques avec les mancherons. Pendant le travail, l'éperon doit toujours demeurer dans le sol. Applications: Travail de terrains légers ou moyennement lourds. Travail du terrain (fraisage/émottage). Défrichage du terrain (élimination des mauvaises herbes). Epandage de compost ou de fertilisants, etc. Attention: La motobineuse n'est pas adaptée au travail sur terrain recouverts de gazon compact/pelouses. D'autre part, son usage est déconseillé sur les terrain pierreux.

TRANSPORT Utiliser un chariot élévateur pour transporter la machine. Les fourches, réglées dans la position d'écartement maximum, seront introduites dans les espaces spécialement prévus de la palette. La masse de la machine est indiquée sur l'étiquette d'identification et reportée dans les caractéristiques techniques de la machine.

MONTAGE DE LA MOTOBINEUSE Sauf accord contraire, la motobineuse est livrée démontée dans son emballage spécial. Pour effectuer le montage de la machine, suivre les instruction suivantes:

ROUE DE TRANSPORT (Fig. 2 A et 2 B) Introduire l'axe de la roue (1) dans le support inférieur du châssis (A). Introduire le ressort (2) sur l'axe, le bloquer avec la rondelle (3) et en insérant la goupille (4) dans le trou du support. La roue se trouve alors en position de transport comme représentée dans la figure 2A. Pour passer à la position de travail, vous devez tirer vers vous l'axe de la roue (1) et le tourner vers la droite jusqu'à qu'il vienne en butée comme indiqué sur fig. 2 B. Le ressort, la rondelle et la goupille se trouvent dans l'enveloppe d'accessoires.

EPERON (Fig. 3) Introduire l'éperon (1) dans le tube du châssis (A). Bloquer avec la rondelle (2) et la goupille Béta (3) qui se trouvent dans l'enveloppe d'accessoires.

MONTAGE INDICATION PLAQUE DE VITESSE (Fig. 4) Prenez la plaque d'indication de vitesse dans l'enveloppe accessoires (1) et insérez la dans les trous correspondants (A) et (B) sur le châssis (2).

MONTAGE LEVIER EMBRAYAGE VITESSE (Fig. 5) Sortir le levier d'embrayage vitesses de l'enveloppe accessoires (1) et fixer le à l'arbre de la boîte de vitesses (2) avec la vis (3) et l'écrou (4) après l'avoir inséré dans la fente (A) du châssis (5).

MONTAGE CAPOT (Fig. 6) Sortir le capot de l'emballage (1) et placez-le sur la boîte de vitesses (2) s'assurer que le trou (A) correspond avec le trou (B). Fixer définitivement avec une vis (3).

MONTAGE MANCHERON (Fig.7) Pour monter le mancheron (1) sur le châssis de la motobineuse, vous devez : introduire la vis (2) dans le trou supérieur du guidon puis dans le support de câble (3) dans lequel vous aurez préalablement placé les câbles et ensuite bloquer en serrant l'écrou (4). Dans la lumière (trou oblong) inférieure, utilisez les vis (5) a l'intérieur des poignées (6) et rondelles (7). Toutes les pièces pour le montage du mancheron, sauf le support de câble (3) se trouvent dans l'enveloppe d'accessoires dans l'emballage. Pour fixer le guidon (1) au support (8) vous devez baisser le levier (9).

MONTAGE CABLES DE COMMANDE (Fig. 8) : Le câble est déjà monté sur la machine, il suffit de les relier aux levier. Introduire le câble (1) avec la partie finale en forme de « T » dans la fente (2) du levier (3) déjà monté sur le mancheron. Positionner la partie finale du câble à « T » dans le siège central du levier (3) et tirer un coup sec pour le bloquer. Insérer l'arrêt de câble en plastique (5) dans la gorge (A) du levier en appuyant vers le bas.

MONTAGE DE L'ACCELERATEUR (Fig. 9) : Le câble d'accélérateur est déjà monté sur le moteur ainsi qu'à l'intérieur du dispositif de commande d'accélérateur (1). Le dispositif doit être fixé dans le trou (A) du guidon avec la vis (2) et bloqué par l'écrou (3), mais la poignée (4) de l'accélérateur doit être libre pour pouvoir bouger.

MONTAGE DE FRAISES A BINETTES (Fig. 10) Nettoyer les moyeux des fraises et l'arbre porte fraises, enduire de graisse pour faciliter le montage et le démontage des fraises. *Modèle avec moteur B&S 950 (fig. 8/A):* introduire la fraise (1) faisant attention que les couteaux montent le repassage bouleversé vers la partie antérieure de la machine et bloquer avec deux tourillons (2); mettre élargissement fraise (3) et fixer le avec 1 tourillon (2). Enfin bloquer le disc protège plantes (4) avec la vis (5) et l'écrou (6). Répéter la même opération pour la fraise dans l'autre côté. *Modèle avec les autres moteurs (fig. 8/B) :* la fraise (1) est déjà inséré avec 2 vis et le même numéro d'écrous, il faut seulement insérer l'élargissement fraise (3) et le bloquer avec 1 tourillon (2) et fixer le disc protège plantes (4) avec la vis (5) et l'écrou (6). Répéter la même opération pour la fraise dans l'autre côté. NB = Il faut assembler le tourillon comme il est représenté dans la tableau centrale, ça veut dire avec la fermeture de protection virée' dans le sens de rotation des fraises, à fin d'empêcher qu'elle s'ouvre pendant le travail.

MONTAGE ELARGISSEUR de PROTECTION des FRAISES (Fig. 10 A) Enlever de l'emballage l'élargissement fraises (1) avec les vis (2) déjà montés. Monter l'élargisseur en alignant les vis (2) avec les écrous (3) et serrer. Répéter la même opération avec l'élargisseur de l'autre côté de la fraise.

MISE AU POINT DES COMMANDES (Fig. 11) Attention ! La fraise doit commençai à tourner seulement après avoir actionne' les commandes correspondantes. Pour ce faire, agir sur le registre de câble (1). En outre le levier (3) qui commande la vitesse de binage doit actionner la fraise seulement après que elle a dépassé sa mi-course . Au moment que le levier (3) est en fin de course = position de travail, la ressort (5) du tendeur doit s'allonger de 8-10 mm environ.

Au cas ou la registre de réglage du mancheron ne suffit pas à obtenir les conditions désirer régler ou dévisser le registre (7) ou (8) sur le câble (1).

REGLAGE DU GUIDON (Fig.12) Le guidon de la motobineuse est orientable tant sur les côtés qu'en hauteur. Avant de commencer tout type de travail, il est conseillé de régler le guidon aux exigences de l'opérateur.

REGLAGE LATERAL: L'orientation latérale du guidon permet à l'opérateur de ne pas piétiner le terrain déjà travaillé et de ne pas endommager la végétation. Soulever le levier (3) pour débloquer le guidon (2) du support (1). Tourner le guidon vers le côté souhaité et baisser le levier pour le bloquer.

REGLAGE EN HAUTEUR : pour débloquer le guidon (2) il faut tourner les poignées (4) pour les desserrer. Lever ou baisser le guidon jusqu'à la bonne hauteur, puis bloquer les poignées (4).

MODE D'EMPLOI Après que les opérations de montage et de réglage ont été effectuées, la motobineuse est prêt à travailler.

-Réglez le mancheron à la hauteur la plus adaptée au travail à effectuer. (voir fig.12)

-Avant de démarrer le moteur toujours contrôler que la machine soit en parfaite condition de fonctionnement.

-Attention : la motobineuse est livrée avec un moteur sans huile. Le réservoir a une capacité d'environ 0,5 kg et doit être rempli jusqu'au niveau indiqué. Lire toujours attentivement le manuel d'instructions du moteur. Ne modifiez pas l'étalement du régulateur de vitesse de rotation du moteur et ne mettez pas ce dernier en condition de survitesse.

IMPORTANT : avant l'utilisation de la machine vérifiée qu'il y a l'huile de lubrification à l'intérieur du châssis. Si vous n'avez pas fait ce contrôle, ne faites pas démarrer la machine. Quand vous avez terminé le montage il faut allumer la motobineuse et vérifier qu'avec l'accélérateur en position « stop », le moteur doit s'arrêter correctement.

Démarrage du moteur (Fig.18) Ouvrez le robinet d'essence (pour les moteurs qui en sont équipés), poussez sur START le levier de l'accélérateur situé sur le mancheron (détail 1). Si le moteur est froid, actionnez le dispositif de starter sur le carburateur, puis tirez franchement sur la poignée (10) du lanceur. Une fois que le moteur a démarré et après les premières explosions, ramenez le starter en position de repos.

- EMBRAYAGE DE L'OUTIL/FRAISE (Fig. 13) Pour faire fonctionner la vitesse-binage, saisir la poignée (1) et appuyez sur la touche de sécurité (2) pour empêcher l'engagement accidentel des fraises. Abaisser le levier (3) pendant toute sa course.

EMBRAYAGE VITESSES : (Fig. 14) Pour sélectionner la vitesse de binage la plus appropriée pour le sol (surfaces dures 1er, surfaces douces 2ème) Placez le levier de changement de vitesse (1) en correspondance avec le numéro de vitesses désiré sur la plaque indiquant les vitesses (2).

-EMBAYAGE MARCHE ARRIERE (Fig. 14) pour la position de marche arrière positionner le levier (1) en correspondance avec la lettre R sur la plaque. (2).

ATTENTION (Fig. 14) en correspondance avec les lettres N la barre est en position "neutre": Les fraises ne tournent pas.

ATTENTION (Fig. 14): Dans le cas où l'embrayage des vitesses est difficile, abaisser le levier (3) et engager la vitesse souhaitée.

Cette motobineuse a été 'projetée' pour réduire au minimum les niveaux des émissions de vibrations acoustiques et de bruit. Toutefois il est bon d'interrompre les travaux les plus longs avec des petites pauses.

Fin du travail: À la fin du travail, pour arrêter le moteur, mettre le levier accélérateur (Fig.18 part.1) dans la position de stop.

VERIFICATION DU NIVEAU D'HUILE (Fig.15) L'huile est déjà présente à l'intérieur de la boîte de vitesses (SAE 80 QT. 0,90 litres). Pour vérifier le niveau, placer la machine sur une surface horizontale, retirer la jauge (1) et vérifier que le niveau se situe entre Min. et Max. Vérifier le niveau d'huile toutes les 60 heures d'utilisation.

FR

VIDANGE D'HUILE VITESSE (Fig. 16) Retirez la jauge (1), placer un récipient (B) (capacité minimale de 1 litre) sous la boîte de vitesses (2) et dévisser le bouchon (3). La vidange de l'huile doit être effectuée avec un moteur chaud. Quand la vidange est terminée, revisser le bouchon (3), remplir d'huile neuve dans le trou supérieur (A) et remettre la jauge (1).

VIDANGE DE L'HUILE DE LA BOÎTE DE VITESSES (Fig. 17) (seulement pour moteurs/boîtes de vitesses à chaud). En règle générale il faut vidanger l'huile toutes les 100 heures de travail (Viscosité huile SAE 80). Vidange de l'huile: a) Démontez l'éperon. - b) Desserrer le bouchon à vis.- c) Placer la machine dans une position inclinée et aspirer l'huile au moyen d'une seringue.- d) Introduire environ 0,5 l. d'huile neuve. Pour contrôler si le niveau est bon il faut incliner la machine; l'huile devra commencer à sortir par le trou juste avant que la machine touche le sol avec le point A.- e) Refermer le trou de remplissage avec le bouchon à vis (1).

ATTENTION! L'huile usagée ne doit pas être déversée dans les égouts ni dans la nature pour éviter la pollution de la nappe phréatique. L'huile usagée peut être portée dans les stations service ou dans des incinérateurs autorisés comme prescrit pour la protection de l'environnement par les normes communales de résidence.

ENTREPOSAGE ET ENTRETIEN PÉRIODIQUE (Fig. 19) Faites en sorte que tous les écrous, tous les boulons et toutes les vis restent serrés afin que la machine puisse fonctionner en conditions de sécurité. Laissez refroidir la machine avant de l'entreposer et, de toute façon, si le réservoir contient encore de l'essence, ne la rangez pas dans un édifice à l'intérieur duquel des vapeurs pourraient atteindre une flamme libre ou une étincelle. Pour réduire le risque d'incendie, maintenez le moteur, le silencieux et la zone d'emmagasinage de l'essence exempts de feuilles, d'herbe et de graisse. Contrôlez périodiquement le serrage du guidon (1) au support (2). Si le serrage n'est pas assuré, il faut baisser le levier (3) et visser l'écrou (4).

DESCRIPTION DES COMMANDES (Fig. 18) (1) Levier de commande de l'accélérateur – (2) Levier pour le binage (dispositif de sécurité) (3) Eperon pour le binage (1 seule position) – (4) couteaux/fraises (avec élargissement) – (5) poignée de serrage du guidon/châssis – (6) - guidon – (7)- roue de transfert – (8) protection fraise - (9) Boîte de vitesses - (10) poignée pour le démarrage de traction (dispositif à remontage automatique) – (11) Moteur - (12) levier de blocage / déblocage guidon – (13) support guidon (14) levier sélecteur de vitesses .

CARACTERISTIQUES TECHNIQUES : Moteur: Pour plus d'informations, voir la notice technique spécifique. Transmission: engrenages/ vitesse, chaîne en bain d'huile et courroie. Boîte de vitesse: mécanique boîte binage à 2 vitesses (1 ^ 97 tr / min; 2 ^ 125 r / min.) et une marche arrière (29 tr / min.) contenu dans 2 coques en aluminium. Fraise: houes interchangeables pour une largeur de 75 cm de travail, avec couvertures et disques protège-plantes. Fraise diamètre Ø 320 mm. Profondeur de binage 240 mm - Largeur Maximum 0,75 m. Hauteur 1,00 m.

28

NIVEAU SONORE ET VIBRATION Valeur de pression acoustique $L_{eq} = 88,5$ dB (A), valeur d'incertitude $K = \pm 0,8$ dB (A). Valeur de puissance acoustique $L_{wa} = 96,1$ dB (A), valeur d'incertitude $K = \pm 0,9$ dB (A). Vibrations des mancherons conformément à la norme EN 709 et ISO 5349. Valeur max mesurée en $= 5,39$ m/s², valeur d'incertitude $K = \pm 0,36$ m/s².

ACCESSOIRES : Butoir à oreilles - Nettoyeur par ressort -- Eperon réglable.

PROBLEME



Veillez à débrancher le capuchon de la bougie avant tout nettoyage et entretien !

Problème	Solution
Le moteur ne démarre pas	Le carburant est épuisé, faites le plein.
	Vérifier si l'accélérateur est positionné sur START.
	Vérifier si le capuchon de la bougie est bien inséré.
	Vérifier l'état de la bougie et éventuellement la remplacer.
La puissance du moteur a diminuée	Controler si le robinet du carburant est ouvert (seulement pour le modèles avec cette caractéristique).
	Le filtre à air est sale : le nettoyer.
Les fraises ne tournent pas	Controler si des pierres ou de la terre freinent la rotation des fraises , le cas échéant les enlever.
	Regler les butées des cables de transmission.
	Controler si les fraises sont fixés à l'arbre.
Si ces mesures ne réglent pas le problème, contacter un centre de service agréé.	

Inhaltsverzeichnis

Einleitung

Einsatzbedingungen

Sicherheitsmaßnahmen

Bedienungshinweise

Transport

Montage

Einstellung

Wartung

Technische Daten

Lärmemission

Zubehörteile

Störung



Schwere Gefahr für die Unversehrtheit des Bedieners und der Personen in der Reichweite der Maschine.

Einleitung

Verehrter Kunde,

Sie haben ein neues Gerät erworben. Wir bedanken uns für Ihr Vertrauen, das Sie in unsere Qualitätsprodukte setzen und wünschen Ihnen viel Freude beim Arbeiten mit Ihrem neuen Gerät. Um eine zuverlässige Inbetriebnahme von vornherein zu gewährleisten haben wir diese Betriebsanleitung geschaffen. Wenn Sie die folgenden Hinweise genau beachten, wird Ihr Gerät stets zu Ihrer vollsten Zufriedenheit arbeiten und eine lange Lebensdauer besitzen. Unsere Geräte werden vor der Serienherstellung unter härtesten Bedingungen erprobt und während der Fertigung selbst ständigen strengen Kontrollen unterzogen. Dies gibt uns die Sicherheit und Ihnen die Gewähr, stets ein ausgereiftes Produkt zu erhalten. Dieses Gerät wurde im Herstellerland durch neutrale Prüfstellen nach strengen Arbeits- und Sicherheitsnormen geprüft. Zur Aufrechterhaltung dieser Funktions- und Sicherheitsgewähr dürfen im Bedarfsfall nur Originalteile des Herstellers verwendet werden. Der Benutzer verliert alle evtl. bestehenden Ansprüche, wenn er das Gerät mit anderen als den Originalersatzteilen verändert. Konstruktions- und Ausführungsänderungen vorbehalten. Bei Rückfragen oder Ersatzteilbestellungen die Artikelnummer und die Erzeugnisnummer angeben.

KENNZEICHNUNGSANGABEN (Abb. 1) Das Schild mit den Maschinendaten und der Seriennummer, befindet sich im Gehäuse Vorderteil, mit einem Pfeil angezeigt. Hinweis- Bei eventuellen technischen Beratungsfragen oder bei Ersatzteilbestellungen, die Kennnummer der Maschine angeben.

EINSATZBEDINGUNGEN - EINSATZGRENZEN Die Motorhacke ist entwickelt und gebaut worden, um auf Bodenflächen Hackenarbeiten auszuführen.. Die Motorhacke darf nur mit Original-Geräten und Original-Ersatzteilen arbeiten. Jede Benutzung, die von der hier beschriebenen abweicht, ist nicht gestattet. Es führt nicht nur zum Verfall der Garantiegewährung, sondern stellt auch eine große Gefahr für den Bediener und alle Personen in der Reichweite der Maschine dar.

SICHERHEITS-MAßNAHMEN **Achtung: Vor der Montage und Inbetriebnahme die Bedienungsanweisung unbedingt beachten. Personen, die mit der Gebrauchsanweisung nicht vertraut sind, dürfen das Gerät nicht benutzen.**



- 1- Personen, die mit der Bedienungsanleitung nicht vertraut sind, Kinder, Jugendliche unter 16 Jahren, sowie Personen unter Alkohol-, Drogen- oder Medikamenteneinfluss dürfen das Gerät nicht bedienen.
- 2 - Diese Maschine ist entwickelt worden damit sie von einem einzelnen Benutzer verwendet werden kann. Sicherstellen, dass keine Kinder in der Nähe sind.
- 3 - Bevor man mit dem Fräsen beginnt, Fremdkörper im Boden entfernen.



- 4 - Die Maschine nicht in Betrieb nehmen, wenn man vor der Fräse steht. Nähern Sie sich dieser nicht, wenn sie läuft. Wenn man die Zündschnur des Motors zieht, dürfen die Maschine und die Fräse sich noch nicht bewegen.

- ⚠ 5 - Während der Arbeit sollte man zum besseren Schutz festes Schuhwerk und lange Hosen tragen. Vorsichtig vorgehen, weil eine große Gefahr besteht, sich bei laufender Maschine die Finger oder die Füße zu verletzen.
- ⚠ 6 - Während des Transports der Maschine und aller Wartungsarbeiten, dem Reinigen und dem Wechsel der Geräte muss der Motor immer abgeschaltet sein.
- ⚠ 7 - Entfernen Sie sich erst dann von der Maschine, wenn man den Motor abgeschaltet hat.
- ⚠ 8 - Die Maschine nicht in geschlossenen Räumen laufen lassen, wo die entstehenden Abgase sich anhäufen könnten.
- ⚠ 9 - HINWEIS: Benzin ist feuergefährlich! Benzin nur in dafür vorgesehenen Behältern aufbewahren. Nicht in geschlossenen Räumen und nicht bei laufendem Motor tanken, nicht rauchen und auf aus dem Tank auslaufenden Treibstoff achten. Bei auslaufendem Treibstoff nicht versuchen, den Motor zu starten, sondern die Maschine von der betroffenen Stelle entfernen und vermeiden, Zündquellen zu erzeugen, bis die Benzindämpfe nicht abgezogen sind. Die Stopfen des Tanks und des Benzinbehälters wieder ordentlich aufschrauben.
- ⚠ 10 - Auf das Auspuffrohr achten. Die nahe am Auspuff liegenden Teile können bis zu 80° heiß werden. Verschlossene oder defekte Auspuffköpfe ersetzen.
- ⚠ 11- Nicht auf zu steilen Hängen arbeiten und beim Umkehren der Fahrtrichtung oder bei Ziehen die Maschine in Richtung auf sich selbst die größte Vorsicht walten lassen.
- 12 - Bevor man die Arbeit mit der Maschine beginnt, eine Sichtprüfung vornehmen und sicherstellen, dass alle Unfallschutzvorkehrungen, mit denen sie versehen ist, vollkommen funktionstüchtig sind. Es ist streng verboten, diese zu umgehen oder zu manipulieren.
- 13 - Jede bestimmungswidrige Benutzung, nicht vom Fachmann vorgenommene Reparaturen oder die Benutzung von Ersatzteilen, die kein Original sind, führen zum Verfall der Garantie und dem Verlust der Herstellerhaftung.

SICHERHEITSVORRICHTUNG (Abb. 18) Alle Motorhacken sind mit einer Sicherheitsvorrichtung auf Basis der Unfallschutzmassnahmen versehen. Durch Betätigung des Bedienungshebels wird die Antriebswelle automatisch ausgeschaltet. (2)

HINWEISE ZUM ARBEITEN MIT DER HACKE Bei laufendem drücken. Kupplungshebel am Holm spannen, (Abb.18 pos.2) die Hackmesser graben sich nun in die Erde. Wenn Sie jetzt die Hacke an den Holmen etwas anheben, arbeitet das Gerät vorwärts. Der Bremssporn soll beim Arbeiten immer in der Erde sein. Anwendungsbereiche: Bodenbearbeitungsgerät für leichte bis mittelschwere Böden. Bodenbearbeitung (Fräsen/Feinkrümelung). Bodenlockerung (Unkrautentfernung). Einarbeiten von Kompost oder Dünger usw. Häufeln. Achtung: Gerät eignet sich nicht zum Umarbeiten von Böden mit einer festen Grasnarbe/Wiese. Des Weiteren wird vom Einsatz in grobsteinigen Gelände abgeraten.

TRANSPORT Für den Transport der Maschine ist ein Gabelstapler zu benutzen. Die auf die höchstzulässige Breite gestellten Gabeln sind in den Raum unter der Palette einzufahren. Das Gewicht der Maschine steht auf dem Typenschild und in den technischen Daten.

MONTAGE DER MOTORHACKE Die Motorhacke wird, wenn nicht anders vereinbart, an die angegebene Adresse teilmontiert und entsprechend verpackt geliefert. Für die Montage der Motorhacke gehen Sie wie folgt vor:

TRANSPORTRAD (Abb. 2A und 2B) Die Radhalterung mit dem Rad (1) aus dem Karton entnehmen und in den vorderen Sitz des Gestells (A) einsetzen. Die Feder (2) einsetzen und mit der Unterlegscheibe (3) und Splint (4) im dafür vorgesehenen Loch sichern. Die Radhalterung befindet sich in Transportposition, wenn sie so positioniert ist, wie in Abb. 2A dargestellt. Um in die Arbeitsposition überzugehen, die Radhalterung

(1) zu sich heranziehen und nach rechts drehen, bis sie blockiert. Siehe Abb. 2 B. Die Feder, die Unterlegscheibe und der Splint befinden sich in der Zubehörtüte.

BREMSSPORN (Abb. 3) Der Bremssporn (1) auf Höhe des Lochs des Gestells einsetzen (A). Mit der Unterlegscheibe (2) und dem der R-Förmigen Klammer (3) aus der Zubehörtüte sichern.

MONTAGE DER PLATTE ZUR GANGANZEIGE (Abb. 4) Die Platte zur Ganganzeige (1) aus dem Zubehörbeutel nehmen und sie in die entsprechenden Bohrungen (A) und (B) am Rahmen (2) einsetzen.

MONTAGE DES GANGHEBELS (Abb. 5) Den Ganghebel (1) aus dem Zubehörbeutel nehmen, in die Öse (A) am Rahmen (5) einsetzen und mit Hilfe der Schraube (3) und der Mutter (4) an der Getriebewelle (2) befestigen.

MONTAGE DER HAUBE (Abb. 6) Die Haube (1) aus der Verpackung nehmen und sie über dem Getriebe (2) positionieren, dabei darauf achten, dass die Bohrung (A) mit der Bohrung (B) übereinstimmt. Mit der Schraube (3) befestigen.

MONTAGE DER LENKSTANGE (Abb. 7) Für die Montage der Lenkstange (1) am Rahmen der Motorhacke ist folgender Vorgang zu befolgen: In der oberen Bohrung die Schraube (2) durch die Kabelführung (3) führen, in der sich bereits das Kabel befindet, und sie mit der Mutter (4) blockieren. In der unteren Öse die Schrauben (5) im Inneren des Griffs (6) sowie die Unterlegscheiben (7) verwenden. Sämtliche Teile für die Montage der Lenkstange, mit Ausnahme der Kabelführung (3) sind im Zubehörbeutel im Verpackungsinnen enthalten. Zur definitiven Befestigung der Lenkstange an ihrer Halterung (8) muss der Hebel (9) abgesenkt werden.

MONTAGE DES STEUERKABELS (Abb. 8) Das Steuerkabel ist bereits an der Maschine montiert, es muss nur mit dem Hebel verbunden werden. Das Kabel (1) mit der T-Klemme in die Öffnung (2) des vormontierten Hebels (3) an der Lenkstange einsetzen. Die T-Klemme (4) in den mittleren Sitz des Hebels (3) einsetzen und einmal entschieden daran ziehen, damit sie einrastet. Anschließend die Kunststoffklemme (5) durch Druck nach unten in den entsprechenden Sitz (A) am Hebel einrasten lassen.

MONTAGE DES GASHEBELS (Abb. 9) Das Kabel des Gashebels ist bereits am Motor im Inneren der Beschleunigungsvorrichtung (1) montiert. Diese Vorrichtung muss in der Öffnung (A) der Lenkstange mit der Schraube (2) befestigt und mit der Mutter (3) gesichert werden, gleichzeitig sich versichern dass den Hebel (4) frei sich bewegen kann.

MONTAGE DER HACKMESSER (Abb. 10) Die Naben der Fräsen und der Fräsenragewelle reinigen; eine geringe Fettmenge auftragen, um die Montage und das künftige Ausbauen der Fräsen zu vereinfachen. Version mit Motor B&S 950 (Abb. 10/A): Die Fräse (1) einstecken und darauf achten, dass der Schliff der Messer zur Vorderseite der Maschine zeigt, und mit zwei Splinten (2) blockieren. Die Fräsenerweiterung (3) hinzufügen und auch letztere mit einem Splint (2) befestigen. Schließlich die Pflanzenschutzscheibe (4) mit der Schraube (5) und der Mutter (6) blockieren. Den gleichen Vorgang für die Fräse auf der anderen Seite wiederholen.

Version mit anderen Motoren (Abb. 10/B): Die Fräse (1) ist schon mit 2 Schrauben und ebenso vielen Muttern montiert, folglich ist nur die Fräsenerweiterung (3) zu montieren, sie mit einem Splint (2) zu blockieren und dann die Pflanzenschutzscheibe (4) mit Schraube (5) und Mutter (6) blockieren. Den gleichen Vorgang für die Fräse auf der anderen Seite wiederholen. Anm.: Der Splint ist so zu montieren, wie es im Kasten in der Mitte dargestellt ist, d.h. mit der Schutzarretierung in der Richtung gedreht, die der Fräsenrotation entspricht, damit verhindert wird, dass die Fräse sich bei der Arbeit öffnet.

MONTAGE DES VERBREITERUNGSHACKSATZES (Abb. 10/A) Aus der Verpackung den Verbreiterungshacksatz (1) mit den bereits montierten Schrauben (2) entnehmen. Die Schrauben (2) mit den Käfigmuttern (3) zusammenbringen. Dieselbe Vorgehensweise mit der

Verbreiterung an der anderen Seite der Fräse wiederholen.

EINSTELLUNG DER WERKZEUGKUPPLUNG (Abb. 11) Achtung ! Die Fräse darf erst zu drehen beginnen, nachdem die entsprechenden Steuerungen betätigt wurden. Das wird durch Betätigung der Stellvorrichtung des Drahts (1) erzielt. Außerdem darf der Hebel (3) zur Steuerung des Gangs für den Hackvorgang die Fräse erst starten, nachdem er den halben Hub vollzogen hat. Wenn sich der Hebel (3) am Endanschlag befindet, also in Arbeitsposition, muss sich die Spannfeder (5) um ungefähr 8-10 mm verlängern. Wenn dem nicht so ist, kann eine weitere Einstellung vorgenommen werden. Den Regler (7) oder (8) am Kabel (1) festziehen oder lösen.

EINSTELLUNG DES LENKHOLMS (Abb. 12) Der Lenkholm der Motorhacke ist sowohl seiten- als auch höhenverstellbar. Es wird empfohlen den Lenkholm vor Arbeitsbeginn dem Bediener anzupassen. Dadurch wird die Hacke leicht steuerbar und spursicher.

SEITENVERSTELLUNG DES LENKHOLMES: Die Seitenverstellung des Lenkholmes macht es möglich, dass die bereits bearbeitete Fläche nicht betreten werden muss. Durch Hochziehen des Exzenterhebels (3) wird der Lenkholm (2) aus dem Halter (1) ausgekuppelt. Den Lenkholm in die gewünschte Richtung drehen und halten und durch Herabdrücken des Exzenterhebels (3) arretiere.

HÖHENVERSTELLUNG : Die Flügelmuttern (4) lösen. Anschließend kann der Lenkholm (2) über die Langlöcher der Holmkonsole in der Höhe verstellt werden. Den Lenkholm durch Heben oder Senken in die gewünschte Position bringen - Standardposition: Hüfthöhe. In der gewünschten Position halten und durch Festdrehen der Flügelmuttern (4) fixieren.

BETRIEBSANLEITUNGEN Nach der Montage und der Ausführung der Einstellungen ist die Motorhacke bereit, seine Arbeit aufzunehmen. Den Lenkholm auf die Höhe stellen, die am besten zu der auszuführenden Arbeit passt. (Abb. 12) Vor dem Starten des Motors immer sicherstellen, dass die Motorhacke einen einwandfreien Betriebszustand aufweist.

ACHTUNG: Der Viertaktmotor des Motorhacke enthält bei der Anlieferung kein Öl. Der Tank hat ein Fassungsvermögen von ca. 0,5 kg und muss bis zum angezeigten Stand aufgefüllt werden. Lesen Sie immer aufmerksam die Anleitungen für den Motor. Die Einstellung des Drehzahlreglers des Motors nicht ändern. Der Motor darf keine Übergeschwindigkeit erreichen.

WICHTIG: Bei dem ersten Gebrauch der Maschine ist es unbedingt notwendig zu prüfen, dass das Schmieröl in dem Getriebe sich befindet. Die Maschine soll in keinem Fall eingeschaltet werden, bevor Sie diese Prüfung durchgeführt haben. Für weitere Info siehe das Kapitel FAHRGETRIEBE. Nach der Montage die Maschine anlaufen lassen und prüfen, beim bringen den Gashebel in Stopp-Stellung, dass den Motor richtig abstellt.

Anlassen des Motors (Abb. 18) Den Kraftstoffhahn (bei den Motoren, die damit ausgerüstet sind) öffnen. Den Gasschalthebel auf dem Lenkholm (Teil 1) auf die Position von Standgas bringen. Wenn der Motor kalt ist, den Starter auf dem Vergaser betätigen, den Startgriff (10) in die Hand nehmen und kräftig daran ziehen. Wenn der Motor gestartet ist, den Starter wieder in die Ruhestellung bringen.

- Kupplung für Werkzeug/Fräse (Abb. 13) Zur Betätigung des Gangs für den Hackvorgang, die Lenkstange (1) ergreifen und die Sicherheitstaste (2), die ein unbeabsichtigtes Ankuppeln der Fräsen verhindert, drücken. Den Hebel (3) vollständig absenken.

-Einlegen der Gänge (Abb. 14) Zur Auswahl des für den Boden am besten geeigneten Hackgangs (1. für harte Böden, 2. für weniger harte Böden) den Ganghebel (1) so stellen, dass er mit dem gewünschten Gang auf der Platte zur Ganganzeige (2) übereinstimmt.

-Einlegen des Rückwärtsgangs (Abb. 14) Zum Einlegen des Rückwärtsgangs den Ganghebel (1) so stellen, dass er mit dem Buchstaben R auf der Platte zur Ganganzeige (2) übereinstimmt.

ACHTUNG (Abb. 14): in Übereinstimmung mit dem Buchstaben N befindet sich die Motorhacke im Leerlauf: die Fräsen drehen nicht.

ACHTUNG (Abb. 14): Sollten sich die Gänge nur schwer einlegen lassen, den Hebel (3) absenken und den gewünschten Gang einlegen.

- Diese Motorhacke wurde so konstruiert, dass sie vibrations- und geräuscharm arbeitet. Dennoch sollten Sie bei längerem Arbeiten regelmäßig

kleine Pausen.

- Arbeitsende: Wenn die Arbeit beendet ist, den Gashebel (Abb. 18 Det.1) zum Anhalten des Motors in die Halteposition bringen.

KONTROLLE DES GETRIEBEÖLSTANDS (Abb. 15) Im Getriebe befindet sich bereits Öl (SAE 80, 0,90 Liter). Zur Kontrolle des Ölstands die Maschine auf einer ebenen Fläche abstellen, den Messstab (1) herausziehen und kontrollieren, ob der Ölstand zwischen den Anzeigen Min. und Max. liegt. Den Ölstand jeweils nach 60 Arbeitsstunden kontrollieren.

AUSTAUSCH DES GETRIEBEÖLS (Abb. 16) Den Messstab (1) herausziehen, einen Behälter (B) (Fassungsvermögen mindestens 1 Liter) unter das Getriebe (2) stellen und den Deckel (3) aufschrauben. Für das Ablassen des Öls muss die Maschine warm sein. Nach erfolgtem Ablass den Deckel (3) wieder festschrauben, über die Öffnung auf der Oberseite (A) neues Öl einfüllen und den Messstab (1) wieder einführen.

GETRIEBE ÖLWECHSEL (Abb. 17) (nur bei warmen Motor/Getriebe) Grundsätzlich sollte alle 100 Arbeitsstunden das Getriebeöl gewechselt werden. (Öl-Viskosität SAE 80) Öl-Wechsel: a) Den Bremssporn entfernen. b) Öl - Verschluss-Schraube lösen. c) Gerät schräg stellen und das Öl mit einer Spritze absaugen. d) Neues Öl einfüllen. Erforderliche Ölmenge: circa 0,5 Liter. Zum Messen des Ölstandes muss das Gerät schräg gestellt werden. Das Öl muss ausfließen, kurz bevor das Gerät (mit Punkt. A) den Boden berührt. e) Einfüllöffnung mit Verschluss-Schraube (1) wieder schließen.

WICHTIG! Altöl nicht ins Kanalnetz oder Erdreich ablassen. Grundwasserverschmutzung wird streng bestraft. Altölannahmestellen sind alle Tankstellen bzw. nennt Ihnen jede kommunale Behörde.

LAGERHALTUNG UND LAUFENDE WARTUNG (Abb.19) Alle Muttern, Bolzen und Schrauben angezogen halten, um den sicheren Betrieb der Maschine zu gewährleisten. Die Maschine abkühlen lassen, bevor man sie auf Lager stellt und auf keinen Fall Benzin in den Tank füllen, wenn man sie in einem Gebäude abstellt, weil die Dämpfe eine freie Flamme oder Funken erreichen könnten. Um Brandgefahr zu vermeiden, den Motor, den Auspufftopf und den Lagerhaltungsbereich für das Benzin frei von Laub, Gras oder zu viel Fett halten. Regelmäßig prüfen, ob der Lenkholm (1) gut befestigt ist. Wenn er Spiel hat, den Exzenterhebel (3) hochziehen, eine Umdrehung nach rechts drehen und wieder herunterdrücken. Wenn der Lenkholm immer noch Spiel hat, den Vorgang wiederholen. Sollte die Spannung danach noch nicht ausreichen, die zum Exzenterhebel zugehörige Mutter (4) auf der Unterseite der Holmkonsole stärker anziehen.

BESCHREIBUNG DER BEDIENUNGSELEMENTE (Abb. 18) 1. Gashebel - 2. Hackgang-Schaltenhebel (Unfallschutzvorrichtung). - 3. Bremssporn zur Frästiefe-Einstellung (eine Position). - 4. Hackmesser (mit Verbreiterung). - 5. Flügelmutter-Handgriff für Holmverriegelung - 6. Lenkholme 7. Transportrad - 8. Schutzblech - 9. Getriebe - 10 Startseil für Motor - 11. Motor - 12. Exzenterhebel für die Seitenverstellung des Lenkholmes - 13. Holmkonsole - 14 Ganghebels

TECHNISCHE DATEN Motor: Motordaten, siehe Handbuch des Motorenherstellers. Antrieb: Zahnrad - Kettengertriebe im Ölbad laufend Keilriemenkupplung. Getriebe: mechanisches Schaltgetriebe mit 2 Vorwärtsgängen (1.VG: 97/U/min, 2.VG: 125U/min.) und Rückwärtsgang (RG: 29 U/min.) in zwei Aluminium Gehäusehälften eingeschlossen. Fräse: Mit austauschbaren Hacken für Arbeitsbreiten von 75 cm., komplett mit Schutzhaube und Abweisscheiben. Hacksatz- Durchmesser Ø 320 mm. Hacktiefe 240 mm. Max Breite: 0,750 m. - Höhe: 1,000 m.

LÄRMEMISSION UND VIBRATIONEN Schalleistungspegel laut Richtlinie En 709: $L_{eq} = 88,5 \text{ dB(A)}$, Messunsicherheit $K = \pm 0,8 \text{ dB(A)}$.
 Höchstzulässige Schallwerte: ist $LWA = 96,1 \text{ dB(A)}$, Messunsicherheit $K = \pm 0,9 \text{ dB(A)}$.
 Höchstzulässige Vibrationen an den Lenkholmen gemäß EN709 und ISO5349: Messwert $in = 5,39 \text{ m/s}^2$, Messunsicherheit $K = \pm 0,36 \text{ m/s}^2$.

ZUBEHÖRTEILE - Häufelkörper - Federrechen - Bremssporn verstellbar.

STÖRUNG



Vor allen Wartungs- und Reinigungsarbeiten Zündkerzenstecker abziehen!

Störung	Beseitigung
Motor springt nicht an	Benzin auftanken.
	Gashebel auf Position "START" stellen.
	Zündkerzenstecker auf die Zündkerze aufstecken.
	Zündkerze überprüfen, eventuell erneuern.
	Kraftstoffhahn aufdrehen (nur für Motoren mit Kraftstoffhahn).
Motorleistung lässt nach	Luftfilter reinigen.
	Hackmesser von verrotteten Pflanzenresten reinigen.
Hackmesser drehen nicht	Bowdenzug nachstellen.
	Hackmesser auf der Getriebwelle lose.
Störungen, die mit Hilfe dieser Tabelle nicht behoben werden können, dürfen nur durch einen autorisierten Fachbetrieb behoben werden.	

Contenido

Introducción

Condiciones de utilización

Instrucciones de seguridad

Instrucciones de uso

Transporte

Montaje

Regulación

Mantenimiento

Datos Técnicos

Ruido aéreo

Accesorios

Averías



Peligro grave para la incolumidad del operador y de las personas expuestas.

Introducción:

Estimado cliente:

Lo felicitamos por su compra y le agradecemos su confianza. Esperamos que esta máquina sea de su agrado durante muchos años. Con el fin de garantizar un funcionamiento correcto, hemos creado este folleto de utilización. Si Ud. sigue exactamente las indicaciones que le damos, su motoazada funcionará siempre a su gusto y permanecerá utilizable durante mucho tiempo. Antes de la fabricación en serie, nuestras motoazadas son puestas a prueba en las condiciones más duras; durante el proceso de fabricación se les somete también a controles muy rigurosos. De este modo tenemos la certeza y Ud. la garantía de obtener siempre una máquina de calidad. Esta máquina ha sido sometida a pruebas y controles por un laboratorio independiente, según normas de trabajo y de seguridad muy severas. Para que esta máquina conserve las cualidades y proporcione los resultados previstos, deben utilizarse únicamente piezas de recambio originales. La calidad de trabajo y su propia seguridad dependen de ello. El usuario perderá todos sus derechos de garantía si modifica la máquina utilizando piezas distintas a las originales.

Con el fin de mejorar nuestros productos, nos reservamos el derecho de realizar en ellos modificaciones. Para cualquier tipo de pregunta o pedidos referentes a las piezas de recambio, le rogamos nos indique el número de referencia.

DATOS DE IDENTIFICACIÓN (Fig. 1) La etiqueta con los datos de la máquina y el número de matrícula, está colocada en la parte anterior del chasis y está indicada por la flecha. Nota - Todos los pedidos de recambios deberán indicar el número de serie de la máquina.

CONDICIONES DE UTILIZACIÓN - LIMITES DE USO La motoazada ha sido proyectada y construida para efectuar operaciones de binadura sobre terrenos. La motoazada debe trabajar exclusivamente con aperos y con repuestos originales. Todo empleo distinto del descripto precedentemente es ilegal e implica, además de la caducidad de la garantía, un grave peligro para el operador y las personas expuestas.

INSTRUCCIONES DE SEGURIDAD Atención: Antes de proceder a montar la máquina lea atentamente estas instrucciones. Ninguna persona deberá utilizar esta máquina, sin leer previamente estas instrucciones.



- 1- Está prohibido utilizar la máquina a los menores de 16 años y a todas aquellas personas que han consumido alcohol, drogas o medicamentos.
- 2 - La máquina está proyectada para ser utilizada por un sólo utente addestrato. El usuario del aparato es responsable de los accidentes con otras personas o con la propiedad de éstas. Mantener afuera del alcance de los niños (10 mt.).
- 3 - Quitar los cuerpos extraños del terreno antes de iniciar las operaciones de fresado.
- 4 - No arranque la máquina cuando esté delante de la fresa, ni acercarse a ésta cuando está en



funcionamiento. Tirando el cable de arranque del motor, las fresas y la máquina misma deben permanecer paradas (si las fresas giran intervenir en la regulación del tensor de correa).



5 - Durante el trabajo, para mayor protección, se deben calzar zapatos de seguridad y pantalones largos. Prestar mucha atención, porque el peligro de heridas en los dedos o en los pies con la máquina en función es muy elevado.



6 - Durante el transporte de la máquina y todas las operaciones de mantenimiento, limpieza, cambio de los aperos, el motor debe encontrarse apagado.



7 - Alejarse de la máquina únicamente después de haber apagado el motor.



8 - No encender la máquina en ambientes cerrados donde se pueden acumular exhalaciones de carbono.



9 - **ADVERTENCIA** La gasolina es altamente inflamable. Guardar la gasolina en el depósito indicado para este fin. No llenar el tanque de gasolina en ambientes cerrados ni con el motor en funcionamiento, no fumar y prestar atención a las pérdidas de combustible del tanque. En caso de pérdidas no intentar arrancar el motor, sino alejar la máquina del área interesada evitando crear fuentes inflamables hasta que no se hayan disipado los vapores de la gasolina. Volver a poner correctamente los tapones del tanque y del contenedor de la gasolina.



10 - Prestar atención al tubo de escape. Las partes cercanas pueden alcanzar los 80°C. Sustituir los silenciadores desgastados o defectuosos.



11 - No trabajar en pendientes excesivamente empinadas y observen las máximas precauciones posibles a la hora de invertir el sentido de marcha o de tirar hacia si mismo la máquina.

12 - Antes de iniciar el trabajo con la máquina efectuar un control visivo y verificar que todos los sistemas de prevención de accidentes, que posee la máquina, funcionen perfectamente. Está absolutamente prohibido excluirlos o adulterarlos.

13 - Toda utilización inapropiada, las reparaciones efectuadas por personal no especializado o el empleo de repuestos no originales, comportan la caducidad de la garantía y eximen al fabricante de toda responsabilidad.

ES

DISPOSITIVO DE SEGURIDAD (Fig. 18) Todas las motoazadas están equipadas con un dispositivo contra accidentes. Este dispositivo provoca la desconexión automática de la transmisión cuando se suelta la relativa palanca de mando (2).

NOTAS PARA EL TRABAJO CON LA MOTOAZADA Con el motor está en marcha, apoyar las cuchillas sobre el terreno y, sujetando fuertemente la motoazada, introducir en el terreno el espolón. Tirar la palanca de adelante (Fig. 18 part.2) de la manecera para hacer penetrar los discos en el terreno. Levantando apenas los discos mediante las maneceras, la motoazada se mueve hacia adelante. El espolón durante el trabajo debe permanecer siempre dentro del terreno. Usos: Tratamiento de terrenos livianos o de pesantez media. Tratamiento del terreno (fresado/trituración). Mulmimento del suelo (eliminación infectantes). Incorporación de compuestos o fertilizantes, etc. Atención: La motoazada no es idónea para el tratamiento de terrenos recubiertos de superficie hierba compacta/prado. Se desaconseja además su uso sobre terrenos pedregosos.

TRANSPORTE Para el transporte está previsto el uso de una carretilla elevadora. Las horquillas abiertas al máximo permitido, deben insertarse en los especiales espacios del pallet. La masa de la máquina se indica en la etiqueta de la motoazada y expuesta en los datos técnicos.

MONTAJE DE LA MOTOAZADA La motoazada se suministra desmontada y en un embalaje apropiado. Para el montaje de la máquina se deberán seguir las siguientes instrucciones :

RUEDA DE TRASLADO (Fig. 2A e 2B) Sacar del embalaje el soporte completo de rueda (1) e insertarlo en el asiento anterior del chasis (A). Insertar el muelle (2), bloquearlo con la arandela (3) y el pasador (4) dentro del asiento del soporte. El soporte rueda de traslado, está preparado

37

según indicado en la fig. 2A (posición para el traslado). Para pasar a la posición de trabajo, tirar hacia sí el soporte rueda (1) y rotar hacia derecha hasta que no esté bloqueado. Ver fig. 2B. El muelle, la arandela y el pasador se encuentran en el bolsillo accesorios dentro del embalaje.

ESPOLÓN (Fig.3) Insertar el espolón (1) en el asiento (A) del chasis. Bloquear por la arandela (2) y el broche a R (3) que se encuentran el bolsillo accesorios dentro del embalaje.

MONTAJE DE LA PLACA QUE INDICA LAS MARCHAS (Fig. 4) Saque la placa (1) que indica las marchas de la bolsa de los accesorios y colóquela en sus respectivos agujeros (A) y (B) en el bastidor (2).

MONTAJE DE LA PALANCA DE LAS MARCHAS (Fig. 5) Saque la palanca de las marchas de la bolsa de los accesorios (1) y fjela al eje del cambio (2) con el tornillo (3) y la tuerca (4) después de introducirla en la ranura (A) del chasis (5).

MONTAJE DEL CAPÓ (Fig.6) Saque el capó del embalaje (1) y colóquelo encima del cambio (2) de modo que coincidan con el agujero (A) y con el (B). Fije definitivamente con el tornillo (3).

MONTAJE MANILLAR (Fig.7) Para montar el manillar (1) en el chasis de la motoazada, desarrollar el siguiente procedimiento: Haga pasar el tornillo (2) en el agujero superior, por el pasacable (3) dentro del cual ya ha introducido el cable, luego bloquee con la tuerca (4). En el orificio inferior utilice los tornillos (5) en el interior de los pomos (6) y las arandelas (7). Todas las piezas para el montaje del manillar, excepto el pasacables (3), se encuentran en la bolsa de accesorios, en el interior de la caja de embalaje. Para fijar definitivamente el manillar (1) a su soporte (8), es necesario bajar la palanca (9).

MONTAJE CABLES DE MANDO (Fig. 8) El cable ya está montado en la máquina y debe conectarlo a la palanca. Insertar el cable (1) con extremidad a T (4) en el asiento (2) de la palanca (3) ya montada en el manillar. Posicionar la extremidad a T (4) en el asiento central de la palanca (3) y dar un tirón fuerte para bloquearlo. Luego encajar la extremidad en plástico (5) en el asiento (A) de la palanca, empujando hacia abajo.

MONTAJE ACELERADOR (Fig.9) El cable del acelerador viene ya montado tanto en el motor como en el interior del dispositivo del acelerador (1). Dicho dispositivo se deberá unir al manillar en el agujero (A) mediante el tornillo (2) y la tuerca (3) verificando que, una vez atornillado, la palanca del acelerador (4) pueda girar sin impedimento.

MONTAJE DE LAS FRESAS (Fig. 10) Limpiar los cubos de las fresas y el eje porta-fresas. Engrasar para facilitar el montaje y el posterior desmontaje de las fresas. Versión con motor B&S 950 (fig.10/A): introducir la fresa (1) controlando que las cuchillas estén con la parte afilada hacia la parte delantera de la máquina y bloquear con dos pernos (2), añadir el ensanche fresa (3) y fijarlo también con un perno (2). Por último, bloquear el disco protege-plantas (4) con un tornillo (5) y una tuerca (6). Repetir la misma operación con la fresa del otro lado. Versión con otros motores (fig.10/B): la fresa (1) ya está montada con 2 tornillos y dos tuercas, por lo tanto, es necesario añadir sólo el ensanche fresa (3), bloquearlo con un perno (2). Fijar el disco protege-plantas (4) con un tornillo (5) y una tuerca (6). Repetir la misma operación con la fresa del otro lado. Nota: es necesario montar el perno como se ve en el dibujo central, es decir, con el retén de protección girado en la dirección de rotación de las fresas para impedir que durante el trabajo se pueda abrir.

MONTAJE EXTENSIÓN PROTECTOR FRESA (Fig.10A) Sacar del embalaje la extensión protector fresa (1) que ya lleva montadas los tornillos (2). Montar la extensión (derecha e izquierda) haciendo coincidir los tornillos (2) con las tuercas encajadas (3).

REGULACION DE LOS MANDOS (Fig. 11) ¡Atención! La fresa tiene que iniciar a girar únicamente después de haber accionado los mandos correspondientes. Esto se consigue regulando el hilo (1). Además, la palanca (3) que dirige la marcha de arado, tiene que poner en marcha

la fresa después de haber hecho la mitad del propio recorrido. Cuando la palanca (3) llega al final de carrera, es decir, a la posición de trabajo, el resorte de carga (5) debe alargarse de unos 8-10 mm. Si el registro de la manecera no es suficiente para obtener dichas condiciones, atornillar o destornillar el registro (7) o (8) del cable (1).

REGULACIÓN DEL MANILLAR (Fig. 12) El manillar de la motoazada se puede orientar tanto lateralmente como en altura. Antes de proceder a cualquier tipo de trabajo, se aconseja de regular el manillar según sus propias exigencias.

REGULACIÓN LATERAL: la orientación lateral del manillar evita al operador de pisar el terreno ya labrado y de dañar la vegetación.

Proceder levantando la palanca (3) para desbloquear el manillar (2) del soporte (1).

Regular el manillar (2) en la posición deseada y bajar la palanca (3) para bloquearlo.

REGULACIÓN EN ALTURA: para desbloquear el manillar (2) hay que aflojar los puños (4). Levantar o bajar el manillar en la posición deseada (regulación estándar, a las caderas); luego atornillar los dos puños (4).

INSTRUCCIONES DE USO Después de las operaciones de montaje y regulación, la motoazada se encuentra lista para trabajar.

- Regular el manillar según la estatura del usuario y según trabajo por realizar. (Vedi fig.12)
 - Antes de arrancar el motor controlar siempre que la máquina se encuentre en perfectas condiciones de funcionamiento.
 - Atención: la máquina se entrega sin aceite en el motor. El tanque tiene una capacidad de 0,5 kg y hay que llenarlo hasta el nivel indicado. En cualquier caso, lea siempre atentamente el manual de uso y manutención del motor.
 - No modificar la calibración del regulador de velocidad de rotación del motor y no llevarlo a velocidad demasiado elevada.
 - **IMPORTANTE:** a la primera utilización de la máquina, es necesario comprobar que haya aceite lubricante dentro del chasis. No arranque la máquina sin haber hecho antes este control.
 - Terminado el montaje, arrancar la máquina y comprobar que, llevando el acelerador en posición "STOP", el motor se apague correctamente.
 - Puesta en marcha del motor (Fig.18) Abrir el grifo del combustible (en los motores que lo poseen), llevar en START la palanca del acelerador presente en el manubrio (part.1). Si el motor está frío, accionar el dispositivo del starter del carburador, coger el manubrio (10) de arranque y tirar enérgicamente. Cuando el motor está en marcha después de unos segundos volver a poner el starter en la posición de reposo.
 - Acople herramienta/fresa (Fig. 13) Para accionar la marcha de arado sujete el manillar (1) y apriete el botón de seguridad (2), que impide el encendido accidental de las fresas. Baje la palanca (3) hasta el final de su recorrido.
 - Introducción de las marchas (Fig.14) Para seleccionar la marcha para el arado más adecuada al terreno, (1^a terrenos duros, 2^a terrenos menos duros) coloque la palanca de introducción de las marchas (1) coincidiendo con el número de marcha que desea, en la placa que indica las mismas (2).
 - Introducción de la marcha atrás (Fig.14) Para introducir la marcha atrás coloque la palanca (1) coincidiendo con la letra R de la placa (2).
- ATENCIÓN (Fig. 14):** Coincidiendo con las letras N la motoazada se encuentra en "punto muerto": las fresas no giran.
- ATENCIÓN (Fig. 14):** En caso de que sea dificultoso introducir la marcha, baje la palanca (3) e introduzca la marcha que desea.
- Esta motoazada ha sido proyectada para reducir al mínimo las emisiones de vibraciones y ruido, sin embargo, es aconsejable intercalar los trabajos de larga duración con pequeñas pausas.
- Final del trabajo: concluido el trabajo, parar el motor, llevando la palanca del acelerador (Fig.18 part.1) a la posición stop.

CONTROL DE NIVEL DE ACEITE DEL CAMBIO (Fig.15) Dentro del cambio ya hay aceite (SAE 80 Cant. 0,90 litros). Para controlar

el nivel: coloque la máquina en superficie llana, saque la varilla del aceite (1) y controle que el nivel se encuentre entre el Mín. y el Máx. Controle el nivel del aceite cada 60 horas de funcionamiento.

SUSTITUCIÓN DEL ACEITE DEL CAMBIO (Fig.16) Saque la varilla (1), coloque un recipiente (B) (con capacidad de mínimo 1 L.) debajo del cambio (2) y desenrosque el tapón (3). El aceite debe vaciarse con la máquina en caliente. Cuando termine de descargarlo vuelva a enroscar el tapón (3), reposte con aceite nuevo por el agujero superior (A) y vuelva a introducir la varilla (1).

SUSTITUCIÓN DEL ACEITE (sólo para motores/cambios en caliente) **(Fig. 17)** Aconsejamos sustituir el aceite cada 100 horas de trabajo. (Viscosidad aceite SAE 80) Cambio de aceite: a) Aflojar el esplón. b) Colocar la máquina en posición inclinada y aspirar el aceite mediante una jeringuilla. d) Introducir aproximadamente 0,5 l de aceite nuevo. Para controlar el nivel exacto es necesario inclinar la máquina; el aceite deberá comenzar a salir del orificio poco antes que la má (con el punto A) toque el suelo. e) Volver a cerrar el orificio de llenado con el tapón roscado. (1) ¡ATENCIÓN! El aceite agotado no debe ser tirado en descargas de cloacas o canales hídricos, para evitar la contaminación de las faldas acuíferas. Depósitos para el aceite agotado están ubicados en todas las estaciones de servicio o en descargas autorizadas, según las normativas municipales del Municipio de residencia.

ALMACENAJE Y MANTENIMIENTO PERIÓDICO (Fig. 19) Mantener ajustadas todas las tuercas, los pernos y los tornillos para garantizar el funcionamiento de la máquina en condiciones de seguridad. Dejar enfriar la máquina antes de almacenarla y no estacionarla nunca con gasolina en el tanque dentro de un edificio, donde los vapores puedan alcanzar una llama libre o una chispa. Para reducir el peligro de incendio mantener el motor, el silenciador y la zona de almacenaje de la gasolina libre de hojas, hierba y grasa en exceso. Comprobar periódicamente que el manillar (1) esté bloqueado al soporte (2). En caso el manillar estuviera flojo, bajar la palanca (3) y atornillar la tuerca (4).

DESCRIPCIÓN DE LOS MANDOS (Fig. 18) 1. Mando del acelerador - 2. Palanca de marcha (dispositivo de seguridad) - 3. Espolón para la regulación de la profundidad de trabajo (posición única) - 4. Fresas (con ensanche) - 5. Puño de bloqueo manillar/chasis - 6. Manillar - 7. Rueda de traslado - 8. Protección fresa - 9. Caja cambio - 10. Arranque del motor (Dispositivo autoenvolvente) - 11. Motor - 12. Palanca bloqueo/desbloqueo -13. Soporte manillar - 14 Palanca de cambios.

CARACTERÍSTICAS TÉCNICAS Motor: por más informaciones ver manual específico. Transmisión: con engranajes, cadena en baño de aceite y correa. Cambio: mecánico con engranajes, dos velocidades de trabajo (1^a 97 vueltas/minuto - 2^a 125 vueltas/minuto) más marcha atrás (29 vueltas/minuto) en caja de aluminio. Fresa: 75 cm con cuchillas; completa de carter de protección y discos protegeplantas. Diámetro fresa Ø 320mm. Profundidad de trabajo: 240 mm. Anchura de trabajo: 0,75 mt. Altura: 1 mt.

RUIDO AEREO Y VIBRACIONES Valor de presión acústica en el lugar de trabajo según EN 709 $L_{eq} = 88,5$ dB(A), coeficiente de incertidumbre $K = \pm 0,8$ dB(A). Valor de potencia acústica según EN 709, $L_{wa} = 96,1$ dB(A), coeficiente de incertidumbre $K = \pm 0,9$ dB(A). Vibraciones en las manceras según EN 709 y ISO 5349. Valor medido = $5,39$ m/s², coeficiente de incertidumbre $K = \pm 0,36$ m/s².

ACCESORIOS DISPONIBLES : El aporcador - Aireador de muelles - espolón ajustable.

AVERÍAS



Antes de ejecutar cualquier trabajo de mantenimiento o limpieza, desconectar el enchufe de la bujía.

Avería	Arreglo
El motor no arranca	El carburante ha terminado - repostar carburante.
	Comprobar que la palanca del mando acelerador esté en la posición "start".
	Comprobar que le enchufe de la bujía esté conectado a la bujía misma.
	Comprobar el estado de la bujía; caso esté defectuosa - cambiarla.
	Comprobar que le grifo del carburante esté abierto (sólo para los modelos en que está previsto).
La potencia del motor disminuye	Limpiar el filtro de aire.
	Comprobar que guijarros o restos de barro y hierbas impeditcan a la rotación de las fresas - quitarlos.
Las fresas no giran	Registrar los cables de transmisión.
	Comprobar que las ruedas estén bien montadas sobre el eje.
En caso no sea posible arreglar la avería, contactar con un taller autorizado para obtener asistencia técnica.	

Kazalo vsebine

Predstavitev

Pogoji uporabe

Varnostni ukrepi

Upravljanje

Transport

Montaža

Navodila za uporabo

Vzdrževanje

Tehnične podrobnosti

Hrup

Dodatna oprema

Napake



Nevarnost za upravljalca z napravo in druge navzoče osebe.

Predstavitev

Dragi uporabnik, zahvaljujemo se vam za vaše zaupanje, ki ste nam ga izkazali z nakupom našega izdelka. Upamo, da boste pri njegovi uporabi uživali. Ta navodila za uporabo so izdana za zagotavljanje pravilne in ustrezne uporabe izdelka: iz tega razloga vas prosimo, da pazljivo sledite delovnim in varnostnim navodilom, za nemoteno delovanje in dolgo življenjsko dobo vaše naprave. Naše naprave so še pred začetkom množične proizvodnje temeljito testirane v najtežjih pogojih, stroga in stalna testiranja pa izvajamo tudi med samim procesom proizvodnje. Ta naprava je bila testirana v državi izvora s strani neodvisnih ustanov za testiranje, skladno z najvišjimi varnostnimi standardi in delovnimi pogoji. Po potrebi je potrebno napravo opremiti z izvirnimi nadomestnimi deli, za zagotavljanje ustreznih funkcij in varnostnih nivojev. Uporabnik se odreka uveljavljanju garancije, če je naprava opremljena z neizvirnimi nadomestnimi deli. Pridržujemo si pravico do sprememb v zasnovi in izdelavi naprave. Za vprašanja in nadaljnje informacije ter za naročila nadomestnih delov vas prosimo, da nam vedno sporočite tudi serijsko številko naprave, ki se nahaja na stranskem delu naprave.

IDENTIFIKACIJSKI PODATKI (slika 1)

Nalepka z oznakami, ki vsebuje podatke in serijsko številko naprave, se nahaja na sprednjem okvirju in je označena s puščico. Pozor – Če želite tehnični servis ali naročiti nadomestne dele, vedno navedite serijsko številko svojega motornega koltivatorja.

POGOJI IN OMEJITVE UPORABE

Motorni prekopalnik je bil zasnovan in izdelan zgolj za uporabo pri prekopavanju zemlje. Motorni prekopalnik se lahko uporablja zgolj z izvirno opremo in nadomestnimi deli. Vsaka drugačna uporaba, kot tista, ki je tukaj opisana, je prepovedana in pomeni, poleg ukinitve garancije, resno nevarnost za uporabnika in vse navzoče.

VARNOSTNI UKREPI

Pozor: Pred montažo in pričetkom delovanja, pazljivo preberite spodnja navodila za uporabo. Ljudje, ki jim ta navodila niso razumljiva, naj ne uporabljajo naprave.



1. - Osebe ki ne poznajo navodil za uporabo ter otroci, mladostniki, mlajši od 16 in osebe, ki so pod vplivom alkohola, drog ali zdravil, ne smejo uporabljati naprave.
2. Naprava je bila zasnovana za uporabo s strani zgolj enega usposobljenega uporabnika. Oseba, ki uporablja napravo, je odgovorna za morebitne nesreče, ki vključujejo osebe ali njihovo lastnino. Med uporabo naprave v bližini (10 m) ne smejo biti prisotne druge osebe, še posebej otroci.
- 3 - Pred začetkom z delom odstranite vse večje kamne iz prsti. Delajte zgolj ob sončni ali ustrezni umetni svetlobi.



- 4 - Med vključitvijo in uporabo naprave ne postavljajte rok ali nog blizu ali pod vrteče dele. Ne vključite naprave, če stojite pred napravo ali sestavnimi deli oz. priključki. Ko potegnete za zaganjalno vrstico, se

- ▲ kultivator ali vrtljivo rezilo ne smeta premikati. (Če se to zgodi, je potrebna prilagoditev na kontrolni matici napenjalca jermena).
- ▲ 5 – Kultivatorjeva rezila lahko poškodujejo vaše noge, zato je med delovanjem potrebno uporabljati ustrezno obutev in dolge hlače. Bodite zelo pazljivi pri delu, rezilo je lahko nevarno za roke in noge. Med upravljanjem z napravo ni dovoljeno teči, ampak zgolj hoditi.
- ▲ 6 – Med transportom ter pri vzdrževalnih in čistilnih delih ali ob zamenjavi delov na napravi je mogoče dela izvajati zgolj, če je motor izključen, rezilo pa ustavljeno.
- ▲ 7 – Na zapuščajte naprave, če je motor vključen.
- ▲ 8 – Ne vključite motorja v zaprtih prostorih/območjih, kjer obstaja možnost vdihavanja ogljikovega monoksida.
- ▲ 9 – **OPOZORILO !!** Bencin je zelo vnetljiv. Posode za gorivo na napravi ne polnite v zaprtih prostorih ali ob prižganem motorju, med polnjenjem ne kadite in bodite pozorni na izlivanje bencina iz posode. V primeru izlitja ne prižigajte motorja, ampak napravo umaknite na drugo mesto, da ne bi prišlo do vžiga, dokler bencinski hlapi ne izhlapijo. Namestite ali po potrebi zamenjajte pokrivalo in posodo za gorivo.
- ▲ 10 – Bodite pozorni na izpušno cev. Izpušna cev in deli v bližini cevi se lahko segrejejo do 80°C. Zamenjajte pomanjkljive ali izrabljene dušilce. Nevarnost opeklin!!!
- ▲ 11 – Naprave ne uporabljajte na strmih pobočjih in bodite previdni ob spremembi smeri, ali če potegnete napravo proti sebi.
- 12 – Pred uporabo napravo vedno preglejte, če so vsi varnostni ukrepi upoštevani, prepovedana je nestrokovna raba ali neustrezno vzdrževanje. Zamenjajte izrabljene ali poškodovane dele.
- 13 – V primeru nepravilne uporabe naprave, ali ob popravilih ki so jih izvedle nepooblaščen osebe, ali pri uporabi neizvirnih nadomestnih delov: vsaka uporaba, ki se razlikuje od zgoraj navedene, je prepovedana in pomeni ukinitve garancije ter prenehanje odgovornosti s strani proizvajalca.

VARNOSTNA NAPRAVA (Slika 18) Vsi motorni kultivatorji so opremljeni z napravo za preprečevanje nesreč. Takšna naprava povzroči samodejno izključitev prenosa ob sprostitvi ustreznih nadzornih vzvodov (2).

DELO Z MOTORNIM KULTIVATORJEM Ko je motor vključen, pristonite lopatice na tla, trdno držite napravo in pritisnite nastavek v zemljo. Znižajte vzvod sklopke (Slika 18, 2. del) na krmilni ročici in kultivatorjeve lopatice bodo začele kopati v zemljo. Če kultivator rahlo dvignete s krmilnimi ročicami, se bo naprava začela pomikati naprej. Med delovanjem mora biti peta vedno v zemlji. Uporaba: Obdelovanje lahke in srednje težke prsti. Obdelovanje prsti (prekopavanje/razbijanje grud). Obračanje prsti (pletje). Pluženje v kompostu ali gnojilih, itd. Pozor: Motorni kultivator je neprimeren za uporabo na zemljiščih, ki so prekrita z debelo travo/zelenicah. V primeru kamnite prsti je uporaba pripomočkov odsvetovana.

TRANSPORT Za premikanje naprave je potrebno uporabiti villičarja. Vilice je potrebno razpreti kolikor je mogoče, nato pa se jih vstavi v podstavek palete. Teža naprave je navedena na proizvajalčevi nalepki s podatki, skupaj z ostalimi tehničnimi podatki.

KAKO SESTAVITI MOTORNI KULTIVATOR Če ni drugače določeno, se motorni kultivator dostavi razstavljen na sestavne dele, ki so zaviti v embalažo. Za uspešno dokončanje montaže motornega kultivatorja je postopek glede na posamezne stopnje naslednji.

KOLO ZA PREMIKANJE (Slika 2 A in 2 B) Vzemite iz embalaže kolo (1) in ga vstavite v sprednje ležišče okvirja (A). Vstavite vzmet (2) in jo pritrдите v odprtino s podložkom (3) ter zatičem (4). Nosilec kolesa je v položaju za prevoz delov, kot je prikazano na sliki 2A. Za premik v delovni položaj, jo potegnite proti nosilcu kolesa (1) in jo obrnite v desno, dokler se ne ustavi. Glej sliko 2 B. Vzmet, podložek in zatič se nahajajo v vrečki z manjšimi deli.

PETA (Slika 3) Vstavite drog (1) glede na odprtino okvirja (A). Pritrdite s podložkom (2) in z zatičem R (3), ki se nahajata v vrečki z manjšimi deli.

PLOŠČICA S PODATKI O PRESTAVAH: (Slika 4) Iz vrečke z manjšimi deli vzemite ploščico s podatki o prestavah (1) in jo vstavite v ustrezne odprtine (A) in (B) na okvirju (2).

NAMESTITEV VZVODA ZA PRIKLJUČITEV PRESTAV (Slika 5): Iz vrečke z manjšimi deli vzemite vzvod za priključitev prestav (1) in ga pritrdite na prestavni drog (2) s pomočjo vijaka (3) in matice (4), še pred tem pa vzvod v režo (A) okvirja (5).

NAMESTITEV POKROVA: (Slika 6) Vzemite plastični pokrov (1) iz embalaže in ga postavite na menjalnik (2), pri čemer je potrebno poravnati odprtino (A) z (B). Pritrdite pokrov z vijakom (3).

MONTAŽA KRMILNE ROČICE (slika 7): Krmilno ročico (1) namestite na okvir na naslednji način: V zgornji odprtini namestite vijak (2) v zanko (3), ki je že nameščena na nadzorni kabel, in pričvrstite z matico (4). Vstavite vijake za spodnjo odprtino (5) v gumbe (6) in podložke (7). Vsi sestavni deli (2-4-5-6-7) za namestitev krmilne ročice, z izjemo zanke (3), se nahajajo v priloženi dodatni opremi v embalaži. Za dokončno namestitev krmilne ročice (1) na nosilec (8) morate znižati vzvod (9).

MONTAŽA NADZORNEGA KABLA (Slika 8): Kabel je že nameščen na napravi in mora biti povezan z ustreznim vzvodom.

Vstavite žico (1) v odprtino T (2) vzvoda (3), ki je že nameščen na krmilni ročici. Postavite cilindrični priključek (4) v ležišče vzvoda (3) in ga močno potegnite, da se zaklene. Nato stisnite žični nastavljavec (5) v ležišče (A) vzvoda, s pritiskom navzdol.

MONTAŽA POSPEŠEVALNIKA (Slika 9) Kabel za pospeševanje je že nameščen tako na motorju kot znotraj pospeševalne naprave (1). Naprava je pritrdjena v odprtini (A) krmilne ročice, z vijakom (2), in privita z matico (3). Preverite, da je krmilno ročico mogoče prosto premikati (4).

MONTAŽA REZILA KULTIVATORJA (Slika 10) Očistite rezilo in gred; nanesite maščobo za lažje menjavanje rezila v prihodnje. Model motorja B&S 950 (slika 10/A): vstavite vrteči del (1) ter pazite, da so ostri deli rezil obrnjeni navzven proti sprednjem delu naprave, nato pa zablokirajte vrteče rezilo z dvema vtičema (2). Namestite zelo široke lopatice (3) in jih pritrdite z 1 vtičem (2). Nato zablokirajte tri ohranjevalne diske (4) z 1 vijakom (5) in 1 matico (6). Enako ponovite za vrteči del na drugi strani naprave.

Ostali motorji (slika 10/B): kultivator (1) je že sestavljen z dvema vijakoma in maticama, torej morate zgolj namestiti zelo široke lopatice (3) in jih zablokirati z vtičem (2), nato pa pritrdite tri ohranjevalne diske (4) z vijakom (5) in matico (6). Enako ponovite za vrteči del na strani naprave. N.B. = Vtič je potrebno vstaviti, kot je prikazano na sliki na sredini strani, torej mora biti varnostna naprava obrnjena v isto smer, kot je tista, v katero se vrtilo tudi vrteči deli kultivatorja, s čimer se prepreči, da bi se zatič snel med delovanjem.

MONTAŽA VAROVALA LOPATIC (Slika 10/A) Odstranite embalažo z varovala lopatic (1) z že vstavljenimi vijaki (2). Namestite jo tako, da poravnate vijake (2) ter matice (3). Enako ponovite z razširjenimi lopaticami na drugi strani kultivatorja.

NADZORNE PRILAGODITVE (Slika 11) Pozor! Kultivator mora pričeti z delom šele po prilagoditvi nadzornih vzvodov. To je mogoče storiti z registri kablov krmilne ročice (1). Poleg tega mora vzvod (3), ki nadzoruje hitrost kopanja, pognati kultivator šele, ko pride do polovice svoje poti. Ko je vzvod (3) na koncu svoje poti, torej v položaju delovanja, se mora utežna vzmet (5) raztegniti za 8-10 mm. Če register krmilne ročice ni dovolj za zagotovitev teh pogojev, začnite z drugo prilagoditvijo: privijte ali odvijte nastavljavec (7) ali (8) na žici (1).

NASTAVITEV KRMILNE ROČICE (Slika 12) Krmilno ročico motornega kultivatorja je mogoče nastaviti glede na stran in višino. Pred pričetkom z delom je potrebno prilagoditi krmilno ročico glede na potrebe uporabnika, za lažje upravljanje z napravo.

NASTAVITEV KRMILNE ROČICE GLEDE NA STRAN: Bočni nagib krmilne ročice omogoča upravljalcu izogibanje obdelanim površinam ter preprečuje poškodbe pridelkov.

Dvignite vzvod (3), da odklenete krmilno ročico (2) iz nosilca (1). Obrnite krmilno ročico na zeleni del in znižajte vzvod (3), da jo zaklenete.

NASTAVITEV KRMILNE ROČICE GLEDE NA VIŠINO: da odklenete krmilno ročico (2), morate obrniti ročice (4) in jih sprostite. Dvignite ali spustite krmilno ročico v zeleni položaj (standardna nastavev je na straneh višina/nivo). Za nastavev prave višine privijte obe ročici (4).

NAVODILA Po montaži in opravljenih nastavitvah je motorni kultivator nared za uporabo.

- Nastavite krmilno ročico na ustrezen položaj/višino (glej sliko 12).

- Pred priključitvijo motorja preverite, če je kultivator v popolnem tehničnem stanju.

- Pozor: kultivator je dostavljen brez olja v motorju. Prostornina posode za gorivo je 0,5 kg in jo je potrebno napolniti do označene ravni. Upravljalec mora vedno pozorno prebrati navodila za uporabo.

- Ne spreminjajte nastavev nadzora prestav vrtečega dela motorja, da ne presežete predpisane hitrosti.

POMEMBNO: Pred prvo uporabo je nujno potrebno preveriti, če je v notranjosti ohišja in podvozja dovolj mazljivega olja. Ne vključite naprave/stroja, dokler niste preverili opisanih funkcij.

- Po končani montaži, vključite motorni kultivator in preverite delovanje, nato pa ustavite pospeševalnik in ugasnite motor.

- Vključitev motorja (Slika 18): Odprite pokrivalo goriva (za motorje, ki imajo ustrezno funkcijo), pritisnite START za zagon vzvoda pospeševalnika na krmilni ročici (1). Če je motor mrzel, uporabite napravo za zagon na uplinjaču, ter potegnite za ročice zaganjalnika (10). Ko je motor vključen, po določenih pokih in šumih, postavite zaganjalec ponovno na začetni položaj.

- Priključitev dodatne opreme/prekopalnika (Slika 13): Za priključitev prestave rezila primite krmilne ročice (1) in pritisnite varnostno napravo (2), ki preprečuje morebitne stike lopatic. Znižajte sprednji vzvod (3) do konca.

- Priključitev prestav (Slika 14): Za izbiro najprimernejše prestave rezila, glede na vrsto tal (1 za trda tla - 2 za mehkejša tla) usmerite vzvod za priključitev prestav (1) v skladu s številko prestave na nalepki za prestave (2).

- Priključitev vzvratne prestave (Slika 14): Za priključitev vzvratne prestave namestite vzvod (1) v skladu s črko R na nalepki za prestave (2).

POZOR (Slika 14): V skladu s črko N je krmilna ročica v „nevtralnem“ položaju oz. lopatice se ne vrtijo.

POZOR (Slika 14): V primeru težav s priključitev prestav znižajte vzvod (3) in vstavite potrebno prestavo.

Naprava je bila zasnovana tako, da popolnoma zmanjša vibracije in hrup. Ob daljšem obdobju izvajanja del vam svetujemo, da občasno ustavite napravo. Prekinitev del: Za prekinitev del izključite motor, potisnite vzvod pospeševalnika (Slika 18, 1. del) v položaj stop.

PREVERJANJE NIVOJA OLJA V MENJALNIKU (Slika 15): v MENJALNIKU JE VIDNO OLJE (SAE 80 QT 0,90 l). Preverjanje nivoja olja: postavite napravo na ravno površino, vzemite majhno palico (1) in se prepričajte, da se nivo olja nahaja med najnižjo in najvišjo mejo. Preverite nivo olja v menjalniku vsakih 60 delovnih ur.

MENJAVA OLJA MENJALNIKA (Slika 16) Odstranite majhno palico (1), postavite posodo (B) (najmanjša prostornina 1 l) pod menjalnik (2) in odstranite pokrov (3). Drenažo olja je potrebno opraviti, ko je motor še topel. Po opravljeni drenaži ponovno privijte pokrov (3) in prilijte novo olje prek zgornje odprtine (A) ter ponovno vstavite malo palico (1).

MENJAVA OLJA KULTIVATORJA (Slika 17) (Ie za vroče motorje/menjalnike) Olje je potrebno zamenjati na vsakih 100 delovnih ur (uporabljajte olje SAE 80). Za menjavo olja: a) Odstranite drog/peto naprave. b) Odstranite pokrivalo (1). - c) Postavite kultivator postrani in popolnoma iztočite vse olje s pomočjo injekcijske brizge. - d) Nalijte ok. 0,5 l novega olja. Nagnite napravo, da preverite, če je nivo pravilen. Olje mora začeti teči iz odprtine malo preden se naprava dotakne tal (s točko A) - e) Ponovno namestite pokrivalo (1).

POZOR! Uporabljenega olja ni dovoljeno odlagati v odtok ali vodovodni sistem, zaradi preprečevanja onesnaženja podtalnice. Večina garaž uporablja zbiralnike uporabljenega olja, mogoče pa je uporabiti tudi pooblaščenе krajevne zbiralnike.

SHRANJEVANJE IN PREDVIDENO VZDRŽEVANJE (Slika 19) Preverite, če so vse matice, vijaki in zatiči ustrezno pritrjeni, zaradi zagotavljanja nemotenega obratovanja z upoštevanjem varnostnih predpisov. Pred shranitvijo naprave jo je potrebno ohladiti, ne shranjujte je, če posoda za gorivo ni povsem prazna, saj bi hlapi lahko sprožili iskro. Za preprečevanje požarne nevarnosti je potrebno iz motorja, dušilca in posode za gorivo odstraniti listje, travo ali mastne snovi. Redno preverjajte trdnost krmilne ročice (1) na nosilcu (2). Če ni ustrezno stabilna, znižajte vzvod (3) in privijte matico (4).

OPIS KRMILNIH ENOT (Slika 18) 1. Vzvod za uravnavanje pogona - 2. Nadzorni vzvod prestave krmilne ročice (varnostna naprava) - 3. Drog/peta za nastavitve delovanja prekopalnika (enojni položaj) – 4. Prekopalni del kultivatorja (z razširitvijo lopatic) - 5. Gumb krmilne ročice/okvirja - 6. Krmilna ročica - 7. Kolo za premikanje - 8. Varovalo/pokrov prekopalnika - 9. Menjalnik - 10. Povratni zaganjalnik (samo-navijalna naprava) 11. Motor – 12. Vzvod za zaklep/sprostitev krmilne ročice – 13. Nosilec krmilne ročice – 14. Vzvod za priključitev prestav.

TEHNIČNE PODROBNOSTI Motor: preverite ustrezno brošuro za informacije. Prenos: primarno s prestavami, sekundarno prek jermena in z naoljeno verigo. Menjalnik: mehanični menjalnik z dvema prestavama za gibanje naprej + vzvratno prestavo, v aluminijastem ohišju. Hitrost: 1 prestava za naprej 97 v/m, 2 prestavi za naprej 125 v/m in vzvratna prestava 29 v/m. Rezilo: opremljeno z izmenljivimi lopaticami. Širina delovanja 75 cm z varovalnim ohišjem in diski za zaščito dreves. Premer prekopalnika: Ø 320 mm. Globina prekopavanja: 240 mm. Največja dolžina: 0,75 m. Višina: 1,00 m.

HRUP IN RAVEN VIBRACIJ Izmerjena raven zvočnega pritiska ob delovanju v skladu z dokumentom En709, $L_{eq} = 88,5$ dB (A), z vrednostjo merilne negotovosti $K = \pm 0,8$ dB (A). Izmerjena raven hrupa ob delovanju v skladu z dokumentom En709, $L_{wa} = 96,1$ dB (A), z vrednostjo merilne negotovosti $K = \pm 0,9$ dB (A).

Vibracije krmilne ročice v skladu z dokumentom EN 709 in ISO 5349. Najvišja izmerjena stopnja = $5,39$ m/s², z vrednostjo merilne negotovosti $K = \pm 0,36$ m/s².

DODATNA OPREMA: Osipalni plug, vzmetne grablje in nastavljiva peta.

ODPRAVLJANJE NAPAK



Pred vzdrževalnimi ali čistilnimi deli odstranite vžigalno svečko!

NAPAKA	ODPRAVA NAPAKE
Motor ne vžge	Preverite nivo bencina in ga po potrebi dodajte.
	Postavite gumb za dodajanje plina na položaj START.
	Preverite, če je vžigalna svečka ustrezno priključena.
	Preverite stanje vžigalne svečke in jo po potrebi zamenjajte.
	Preverite, da je ventil za bencin v odprtem položaju (le pri modelih, ki imajo ustrezno rešitev).
Pomanjkanje moči motorja	Zračni filter je umazan – očistite ga.
	Preverite, če vrtenje lopatic preprečuje nabrano kamenje ali ostanki prsti/rastlinja, ter jih po potrebi očistite.
Lopatic se ne vrtijo	Prilagodite registre prenosnih kablov.
	Preverite, če so lopatice pritrjene na gred.
V kolikor sami niste sposobni odpraviti napake, glede na navodila, kontaktirajte pooblaščen servisni center.	

SL

Kazalo sadržaj

Uvod

Uvjeti uporabe

Sigurnosne mjere

Upravljanje Transport

Montaža

Upute za uporabu

Održavanje

Tehničke pojedinosti

Buka

Dodatna oprema

Uklanjanje problema

 Ozbiljna opasnost za upravljača naprave i druge prisutne osobe.

Uvod

Dragi korisnici,

Zahvaljujemo vam se za povjerenje koje ste nam iskazali kupnjom našeg proizvoda. Nadamo se da ćete uživati u njegovoj uporabi. Ove upute za uporabu izdane su da bi se osigurala pravilna i odgovarajuća uporaba proizvoda: iz tog razloga molimo vas da pažljivo pratite radne i sigurnosne upute, da bi osigurali nesmetan rad i dug životni vijek vaše naprave. Naše naprave su još prije početka masovne proizvodnje temeljito testirane u najtežim uvjetima, dok se stroga i stalna testiranja izvode i tijekom samog procesa proizvodnje. Ova naprava bila je testirana u državi porijekla od strane neovisnih ustanova za testiranje, u skladu s najvišim sigurnosnim standardima i radnim uvjetima. Po potrebi, napravo je potrebno opremiti s originalnim rezervnim dijelovima da bi se osiguralo odgovarajuće funkcije i razine sigurnosti. Korisnik se odriče prava na garanciju ako je naprava opremljena neoriginalnim rezervnim dijelovima. Pridržavamo pravo na izmjene u obliku i izradi naprave. Za pitanja i daljnje informacije te narudžbe rezervnih dijelova, molimo vas da nam uvijek navedete i serijski broj naprave, koji je naveden na bočnom dijelu naprave.



IDENTIFIKACIJSKI PODACI (slika 1) Oznaka koja pokazuje podatke i serijski broj naprave nalazi se na prednjem okviru i označena je strelicom. Pažnja – Ako želite tehnički servis ili naručiti rezervne dijelove, uvijek navedite serijski broj svojeg motokultivatora.

UVJETI I OGRANIČENJA UPORABE

Motokultivator je oblikovan i izrađen samo za prekopavanje zemlje. Motokultivator se može koristiti samo s originalnom opremom i rezervnim dijelovima. Bilo koja uporaba osim one koja je ovdje opisana zabranjena je i, pored prekidanja garancije, predstavlja ozbiljnu opasnost za korisnika i ljude u blizini.

SIGURNOSNE MJERE

Pažnja: Prije montaže i početka rada pažljivo pročitajte ove upute za uporabu. Osobe kojima ove upute nisu razumljive ne treba da koriste ovu napravo.

-  1 - Osobe koje ne poznaju upute za uporabu te djeca, osobe mlađe od 16 godina i osobe koje su pod utjecajem alkohola, droga ili lijekova ne smiju koristiti ovu napravo.
- 2 - Naprava je oblikovana za korištenje od strane samo jednog obučenog korisnika. Osoba koja koristi napravo odgovorna je za moguće nezgode na štetu drugih osoba ili njihove imovine. Za vrijeme uporabe, u blizini (10 m) ne smiju biti prisutne druge osobe, posebice djeca.
- 3 - Prije početka rada odstranite sve veće kamenje iz zemlje. Radite samo na sunčevoj ili odgovarajućoj umjetnoj svjetlosti.
-  4 - Dok uključujete ili koristite napravo ne stavljajte ruke ili noge blizu ili ispod rotirajućeg sječiva. Nemojte uključivati napravo ako stojite ispred naprave ili sastavnih dijelova odnosno priključaka. Kada povlačite

konop za pokretanje, motokultivator ili rotirajuće sječivo se ne smije pomicati (Ako se to dogodi, potrebno je prilagođavanje na kontrolnoj matici zatezača remena).



5 - Sječiva motokultivatora mogu povrijediti vaše noge, zato tijekom rada treba nositi odgovarajuću obuću i duge hlače. Budite jako pažljivi prilikom rada, jer sječivo može biti opasno za ruke i noge. Tijekom upravljanja naprave nije dozvoljeno trčanje, nego samo hodanje.



6 – Tijekom prijevoza te kod radova održavanja i čišćenja ili zamjene dijelova na napravi, radove je moguće izvoditi samo kada je motor isključen, a sječivo zaustavljeno.



7 – Na napuštajte napravu ako je motor uključen.



8 – Nemojte uključivati motor u zatvorenim prostorijama/područjima, jer postoji mogućnost udisanja ugljikovog monoksida.



9 – **UPOZORENJE !!** Benzin je jako zapaljiv. Rezervoar za gorivo na napravi nemojte puniti u zatvorenim prostorima ili dok je motor uključen, za vrijeme punjenja nemojte pušiti i budite pažljivi da se benzin ne izlijeva iz rezervoara. U slučaju izlivanja nemojte paliti motor, nego napravu sklonite na drugo mjesto dok benzinska isparenja ne ishlape, da ne bi došlo do zapaljenja. Podesite ili po potrebi zamijenite poklopac i rezervoar za gorivo.



10 - Budite pozorni na ispušnu cijev. Ispušna cijev i dijelovi u blizini cijevi mogu se ugrijati do 80°C. Zamijenite neispravne ili istrošene prigušivače. Opasnost od opekotina!!!



11 – Nemojte koristiti napravu na strminama i budite pažljivi prilikom promjena smjera, ili ako povučete napravu prema sebi.

12 – Prije uporabe napravu uvijek pregledajte da se uvjerite da su ispunjene sve sigurnosne mjere. Zabranjena je nestručna uporaba ili neodgovarajuće održavanje. Zamijenite istrošene ili oštećene dijelove.

13 – U slučaju nepravilnog korištenja naprave, ili kod popravaka koje izvode neovlaštene osobe, ili kod uporabe neoriginalnih rezervnih dijelova:svaka uporaba koja se razlikuje od gore navedene zabranjena je i osnova je za ukidanje garancije te prestanak odgovornosti proizvođača.

SIGURNOSNA NAPRAVA (slika 18) Svi motokultivatori opremljeni su napravom za sprječavanje nezgoda. Takva naprava automatski isključuje prijenos kada se pokrenu odgovarajući nadzorni mehanizmi (2).

RAD S MOTOKULTIVATOROM Kada je motor uključen, prislonite lopatice na zemlju, čvrsto držite napravu i pritisnite nastavak u zemlju. Spustite ručicu sklopke (Slika 18, 2. dio) na drški da se lopatice motokultivatora ukopaju u zemlju. Ako motokultivator lagano podignete s drškom za upravljanje, naprava će se početi pomicati prema naprijed. Tijekom rada peta mora biti cijelo vrijeme u zemlji. Uporaba: Obrada lake i srednje teške zemlje. Obrada zemlje (prekopavanje/razbijanje gruda). Okretanje zemlje (plijevljenje). Pluženje u kompostu ili gnojivima, itd. Pažnja: Motokultivator nije primjeren za uporabu na zemljištima koja su prekrivena debelom travom/travnjacima. Uporaba naprave na kamenitim zemljištima se ne preporučuje.

PRIJEVOZ Za prijevoz naprave potrebno je koristiti viličar. Vilice je potrebno raširiti koliko je moguće, te ih zatim umetnuti u podstavak palete. Težina naprave navedena je na oznaci s podacima proizvođača zajedno s ostalim tehničkim podacima.

KAKO SASTAVITI MOTOKULTIVATOR Ako nije drugačije određeno, motokultivator se dobavlja rastavljen na sastavne dijelove, koji su zapakirani u ambalažu. Da bi uspješno dovršili montažu motokultivatora izvršite sljedeći postupak korak po korak:

KOTAČ ZA POMIKANJE (Slika 2 A i 2 B) Iz ambalaže uzmite kotač (1) i stavite ga u prednje ležište okvira (A). Umetnite oprugu (2) i pričvrstite ju u otvor s podloškom (3) i rascjepkom (4). Nosač kotača je u položaju za prijevoz dijelova, kao što je prikazano na slici 2A. Da bi ju pomjerali u radni položaj, povucite ju prema nosaču kotača (1) i okrenite u desno, dok se ne zaustavi. Gledajte sliku 2 B. Opruga, podloška i rascjepka nalaze se u vreći s manjim dijelovima.

PETA (Slika 3) Stavite petu (1) u odgovarajući otvor okvira (A). Pričvrstite s podloškom (2) i rascjepkom R (3), koje se nalaze se u vreći s manjim dijelovima.

PLOČICA S PODACIMA O BRZINAMA: (Slika 4) Iz vreće s manjim dijelovima uzmite pločicu s podacima o brzinama (1) i stavite ju u odgovarajuće otvore (a) i (B) na okviru (2).

PODEŠAVANJE RUČICE ZA PRIKLJUČENJE BRZINA (Slika 5): Iz vreće s manjim dijelovima uzmite ručicu za priključenje brzina (1) i pričvrstite ju na osovinu (2) pomoću vijaka (3) i matice (4), nakon što ste ručicu stavili u prorez (A) na okviru (5).

POSTAVLJANJE POKROVA: (Slika 6) Uzmite plastični pokrov (1) iz ambalaže i stavite ga na mjenjač (2), pri čemu je potrebno poravnati otvor (a) s (B). Pričvrstite pokrov vijkom (3).

HR

MONTAŽA DRŠKE ZA UPRAVLJANJE (slika 7): Dršku za upravljanje (1) postavite u okvir na sljedeći način: U gornji otvor postavite vijak (2) u umetak (3) u koju su već stavljene kablove za komande i pričvrstite maticom (4). Stavite vijke za donji otvor (5) u gumbice (6) i podlošku (7). Svi sastavni dijelovi (2-4-5-6-7) za postavljanje drške za upravljanje, osim umetka (3), nalaze se u priloženoj dodatnoj opremi u ambalaži. Da bi do kraja podešili dršku za upravljanje (1) na odgovarajući nosač (8) morate spustiti ručicu (9).

MONTAŽA KABLA ZA KONTROLE (Slika 8): Kabel je već postavljen na napravi i mora biti povezan s odgovarajućom ručicom. Stavite žicu (1) u otvor T (2) ručice (3) koja je već postavljena na dršku za upravljanje. Postavite cilindrični priključak (4) u ležište ručice (3) i jako ga povucite da se zaključa. Zatim stisnite podešivač žice (5) u ležište (A) ručice s pritiskom nadolje.

MONTAŽA KONTROLE GASA (Slika 9) Kabel za kontrolu gasa je već podešen i na motoru i unutar naprave za kontrolu gasa (1). Naprava je pričvršćena u otvoru (A) drške za upravljanje s vijkom (2) i maticom (3). Provjerite da li je dršku moguće slobodno pomicati (4).

MONTAŽA SJEČIVA MOTOKULTIVATORA (Slika 10) Očistite sječivo i osovinu; nanesite mast da bi ubuduće mogli lakše mijenjati sječivo. Model motora B&S 800/950 (slika 10/A): umetnite rotirajući dio (1) i pazite da su oštri dijelovi sječiva okrenuti prema prednjem dijelu naprave, a zatim zakočite rotirajuće sječivo s dva klina (2). Podesite široke lopatice (3) i pričvrstite ih s 1 klinom (2). Zatim zakočite zaštitne diskove za zaštitu drveća s 1 vijkom (5) i 1 maticom (6). Isto ponovite za rotirajući dio na drugoj strani naprave.

Ostali motori (slika 10/B): motokultivator (1) je već sastavljen vijcima i odgovarajućim maticama, dakle morate samo podesiti široke lopatice (3) i zakočiti ih klinom (2), a zatim pričvrstiti zaštitne diskove za drveće (4) vijkom (5) i maticom (6). Isto ponovite za rotirajući dio na drugoj strani naprave. N.B.: = Klin je potrebno postaviti kao što je prikazano na slici na sredini stranice, dakle sigurnosna naprava mora biti okrenuta u smjeru u kojem se okreću rotirajući dijelovi motokultivatora, što sprječava ispadanje klina za vrijeme rada.

50

MONTAŽA ZAŠTITE LOPATICA (Slika 10/A) Odstranite ambalažu sa zaštite lopatica (1) na kojoj su već postavljeni vijci (2). Postavite ju tako da poravnate vijke (2) i matice (3). Isto ponovite sa raširenim lopaticama na drugoj strani motokultivatora.

PODEŠAVANJE KOMANDI (Slika 11) Pažnja! Motokultivator mora početi s radom tek nakon što se podese ručice za komande. To je moguće učiniti preko registra kabela drške za upravljanje (1). Pored toga, ručica koja kontrolira brzinu kopanja (3) treba da pokrene motokultivator tek kada dođe do polovine svog puta. Kada je ručica (3) na kraju svojeg puta, dakle u radnom položaju, opruga (5) se mora rastegnuti za 8-10 mm. Ako registar drške za upravljanje nije dovoljan da osigura takve uvjete, započnite s drugačijim podešavanjem: zategnite ili popustite podešivač (7) ili (8) na žici (1).

PODEŠAVANJE DRŠKE ZA UPRAVLJANJE (slika 12) Dršku za upravljanje motokultivatora moguće je podesiti bočno ili po visini. Prije početka rada potrebno je prilagoditi dršku za upravljanje potrebama korisnika, da bi se lakše upravljalo napravom.

BOČNO PODEŠAVANJE DRŠKE ZA UPRAVLJANJE: Bočni nagib drške za upravljanje korisniku omogućuje da izbjegne obrađene površine te spriječi oštećenja okolne vegetacije. Podignite ručicu (3) da otkočite dršku za upravljanje (2) iz nosača (1). Okrenite dršku za upravljanje na željeni dio i spustite ručicu (3) da ju zakočite.

PODEŠAVANJE DRŠKE ZA UPRAVLJANJE PO VISINI: da bi otkočili dršku za upravljanje (2) morate okrenuti ručice (4) da ih oslobodite. Dignite ili spustite dršku za upravljanje u željeni položaj (standardna postavka na stranama je visina/razina). Za podešavanje prave visine zategnite obje ručice (4).

UPUTE Nakon montaže i izvršenih podešavanja, motokultivator je spreman za uporabu.

- Prilagodite dršku za upravljanje na odgovarajući položaj/visinu (gledajte sliku 12).
- Prije no što upalite motor, provjerite da li je motokultivator u ispravnom tehničkom stanju.
- Pažnja: motokultivator je dostavljen bez ulja u motoru. Obujam posude za gorivo je 0.5 kg i potrebno ju je napuniti do označene razine. U svakom slučaju korisnik mora uvijek pažljivo pročitati upute za uporabu.
- Nemojte mijenjati postavke kontrola brzine rotirajućeg dijela motora da ne prekoračite propisanu brzinu.

VAŽNO: Prije prve uporabe nužno je potrebno provjeriti da li u unutrašnjosti kućišta dovoljno ulja za podmazivanje. Nemojte uključivati napravu/stroj dok ne izvršite navedene provjere.

- Nakon što završite montažu, uključite motokultivator i provjerite rad, a zatim postavite ručicu za ubrzanje u položaj stop i ugasisite motor.
- Pokretanje motora (Slika 18): Otvorite poklopac za gorivo (za motore koji su tako opremljeni), pritisnite START za pokretanje ručice za ubrzanje na drški za upravljanje (1). Ako je motor hladan, upotrijebite napravu za pokretanje na rasplinjaču, te povucite za ručice pokretača (10). Kada je motor uključen, i kada začujete nekoliko eksplozija, postavite pokretač ponovno na početni položaj.
- Priklučenje dodatne opreme/rotacijske motike (Slika 13): Da bi priključili brzine sječiva, uzmite dršku za upravljanje (1) i pritisnite sigurnosnu napravu (2) koja sprječava moguće dodire lopatica. Spustite prednju ručicu (3) do kraja.
- Priklučenje brzina (Slika 14): Za izbor najprimjerenije brzine sječiva prema vrsti tla (1 za tvrdo tlo - 2 za mekše tlo), usmjerite ručicu za priključenje brzina (1) u skladu s brojem brzine na oznaci za brzine (2).
- Priklučenje uzvratne brzine (Slika 14): Da bi priključili uzvratnu brzinu, postavite ručicu (1) u položaj označen slovom R na oznaci za brzine (2).

PAŽNJA (Slika 14): U položaju označenom slovom N, naprava je u "neutralnom" položaju, odn. lopatice se ne vrte.

PAŽNJA (Slika 14): U slučaju problema s priključivanjem brzina, spustite ručicu (3) i postavite u željenu brzinu.

Naprava je bila zasnovana tako da potpuno umanjuje vibracije i buku. U svakom slučaju, preporučamo da napravu povremeno zaustavite ako s njom namjeravate raditi duže vrijeme. Prekidanje rada: Kada želite prekinuti rad, isključite motor, te postavite ručicu za ubrzanje (Slika 18, 1. dio) u položaj stop.

PROVJERA RAZINE ULJA U MJENJAČU (Slika 15): Ulje je vidljivo u mjenjaču (SAE 80 QT 0,90 l). Provjera razine ulja: postavite napravu na ravnu površinu, uzmite malu palicu (1) i uvjerite se da se razina ulja nalazi između najniže i najviše granice. Provjerite razinu ulja u mjenjaču svakih 60 radnih sati.

ZAMJENA ULJA MJENJAČA (Slika 16) odstranite malu palicu (1), postavite posudu (B) (najmanji obujam 1 l) pod mjenjač (2) i odstranite poklopac (3). Drenažu ulja treba izvršiti dok je motor još vruć. Poslije drenaže ponovno, zavrnite poklopac (3) i ulijte novo ulje preko gornjeg otvora (a) te ponovno stavite malu palicu (1).

ZAMJENA ULJA MOTOKULTIVATORA (Slika 17) (samo za vruće motore/mjenjače) Općenito pravilo je da ulje treba mijenjati svakih 100 radnih sati (koristite ulje SAE 80). Za zamjenu ulja: a) odstranite palicu/petu naprave. b) odstranite poklopac (1). - c) Postavite motokultivator na stranu i izvadite sve ulje uz pomoć štrcaljke. - d) Natočite oko 0,5 l novog ulja. Nagnite napravu da provjerite da li je razina pravilna. Ulje mora početi teći iz otvora malo prije no što naprava dotakne tlo (s točkom A) - e) Ponovno postavite poklopac (1).

PAŽNJA! Staro ulje se ne smije odlagati u kanalizaciju ili vodovodni sustav, jer tako može doći do zagađenja pitke vode. Većina servisa koristi spremnike za staro ulje, a moguće je koristiti i ovlaštene spremnike prema u skladu sa lokalnim propisima.

POHRANJIVANJE I PREDVIĐENO ODRŽAVANJE (Slika 19) Provjerite da li su sve matice, vijci i spojnice odgovarajuće pričvršćene da bi osigurali nesmetan i siguran rad. Prije no što se naprava pohrani, treba da se ohladi. Ne pohranjujte je ako rezervoar za gorivo ni sasvim prazan, jer isparenja mogu doći u dodir s vatrom ili iskrama. Rezervoar za gorivo treba prazniti samo na otvorenom prostoru. Da bi spriječili opasnost od požara, iz motora, prigušivača i rezervoara za gorivo potrebno je odstraniti lišće, travu ili masti. Redovno provjeravajte čvrstoću drške za upravljanje (1) na nosaču (2). Ako nije odgovarajuće stabilna, spustite ručicu (3) i pričvrstite maticu (4).

OPIS KOMANDI (Slika 18) 1. Ručica kontrole gasa - 2. Kontrolna ručica jedinice za prekopavanje (sigurnosna naprava) - 3. Palica/peta za podešavanje kopanja (jedan položaj) – 4. Dio motokultivatora za kopanje (sa širenjem lopatica) - 5. Gumbi drške za upravljanje/okvira - 6. Drška za upravljanje - 7. Kotač za pomicanje - 8. Zaštita/pokrov naprave - 9. Mjenjač - 10. Rastegljiva drška (naprava za namotavanje) 11. Motor – 12. Ručica za zaključavanje/oslobađanje drške za upravljanje – 13. Nosač drške za upravljanje – 14. Ručka za priključivanje brzina.

TEHNIČKE POJEDINOSTI Motor: povjerite odgovarajuću brošuru za informacije. Prijenos: primarno s brzinama, a sekundarno preko remena i s nauljenim lancem. Mjenjač: mehanički mjenjač s dvije brzine za kretanje naprijed + brzina za uzvratnu vožnju, u aluminijskom kućištu. Brzina: 1 brzina za naprijed 97 o/m, 2 brzine za naprijed 125 o/m i brzina za uzvratnu vožnju 29 o/m. Naprava: ugrađena izmjenjiva sječiva. Širina rada 75 cm sa zaštitnim kućištem i diskovima za zaštitu drveća. Promjer naprave: Ø 320 mm. Dubina kopanja: 240 mm. Najveća dužina: 0,75 m. Visina: 1,00 m.

BUKA I RAZINA VIBRACIJA Izmjerena razina pritiska zvuka pri radu u skladu s dokumentom En709, Leq = 88,5 dB (A), s vrijednošću nesigurnosti mjerenja K = ±0,8 dB (a). Izmjerena razina pritiska zvuka pri radu u skladu s dokumentom En709, Lwa = 96,1 dB (a), s vrijednošću nesigurnosti mjerenja K = ±0,9 dB (a).

Vibracije drške za upravljanje u skladu s dokumentom EN 709 i ISO 5349. Najviša izmjerena razina = 5,39 m/s², s vrijednošću nesigurnosti mjerenja K = ±0,36 m/s².

DODATNA OPREMA: Plug, odstranjivač i podesiva peta.

UKLANJANJE PROBLEMA



Prije radova održavanja ili čišćenja odstranite poklopac svjeće!

GREŠKA	UKLANJANJE PROBLEMA
Motor se ne pokreće	Provjerite razinu benzina i po potrebi dodajte benzin.
	Stavite ručicu za ubrzavanje na položaj START.
	Provjerite da li je svjećica odgovarajuće priključena.
	Provjerite stanje svjećice i po potrebi ju zamijenite.
	Provjerite da li je ventil za benzin u otvorenom položaju (samo kod modela koji imaju ovu opciju).
Motoru manjka snage	Filtar za zrak je prljav – očistite ga.
	Provjerite da li vrtnju lopatica sprječava nakupljeno kamenje ili ostatci zemlje/ra-slinja, te ih po potrebi očistite.
Lopaticice se ne vrtje	Prilagodite registre kablova za prijenos.
	Provjerite da li su lopaticice pričvršćene na osovinu.
Ako sami niste sposobni ukloniti greške uz pomoć ove tabele, kontaktirajte ovlaštenu servisnu centar.	

