

Istruzioni d'uso
Operating instructions
Mode d'emploi
Bedienungsanweisung
Manual de instrucciones
Navodila za uporabo

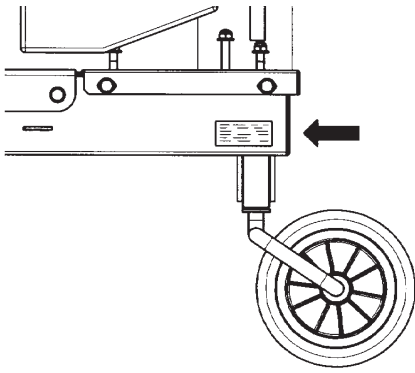

M O T O P O M P A
M O T O R P U M P
M O T O P O M P E S
M O T O R P U M P E
M O T O B O M B A S
M O T O R N A Č R P A L K A

1



2

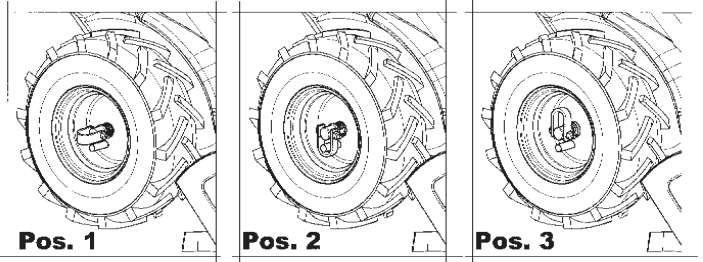

3

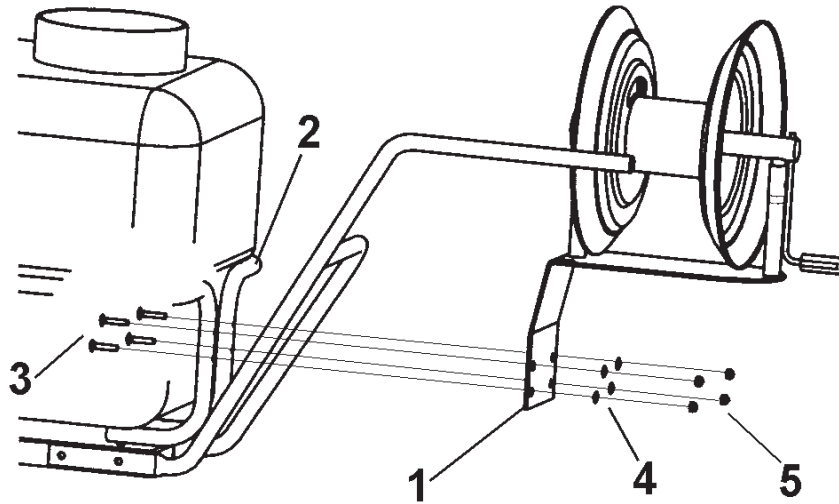

5

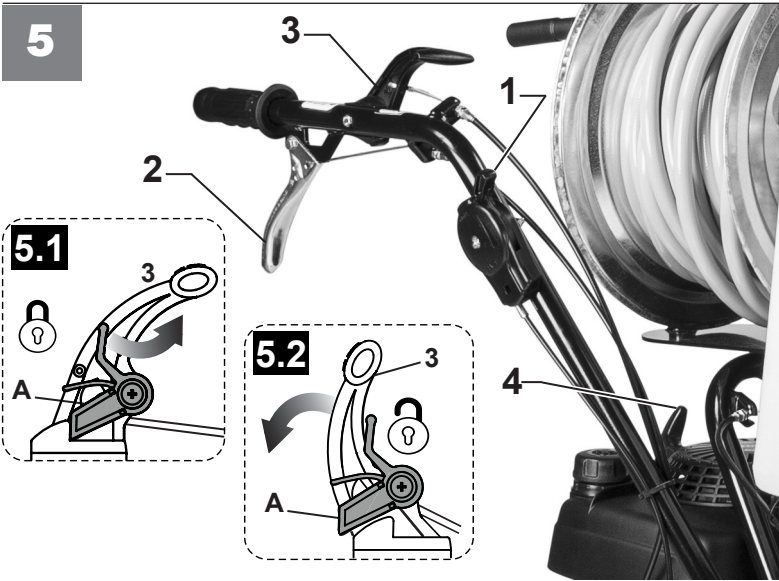

6

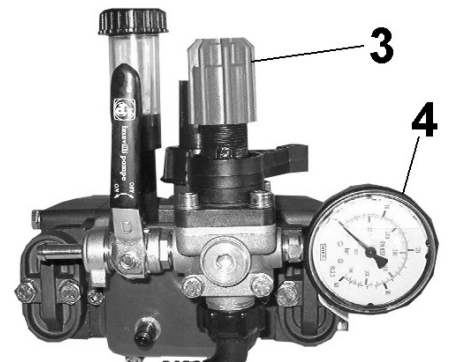

7

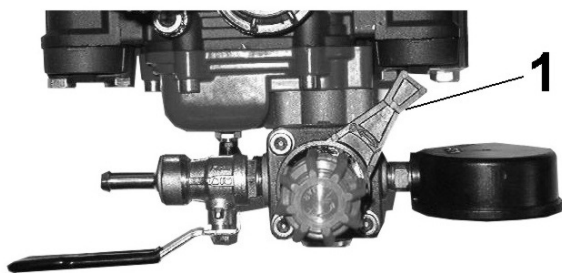

8

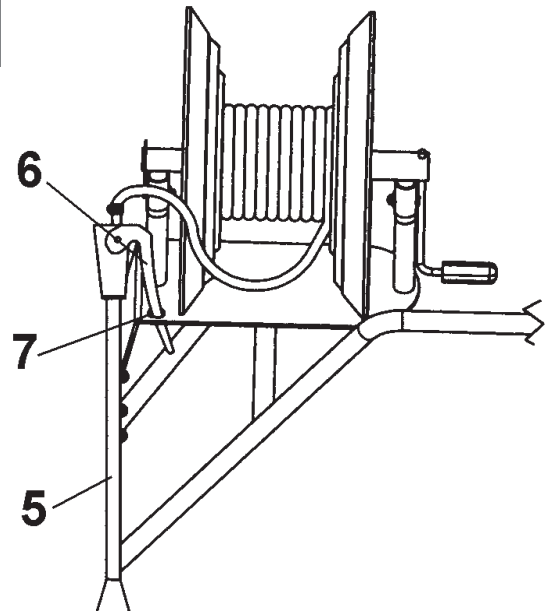

9

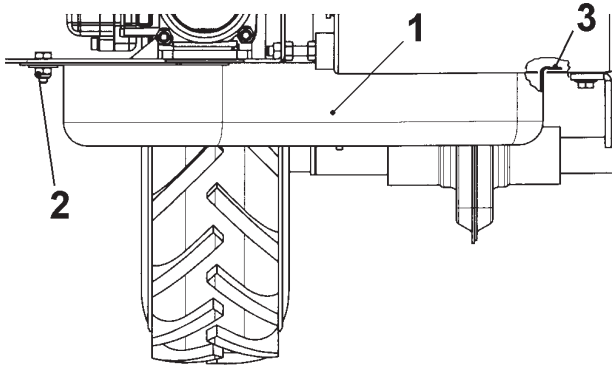

10

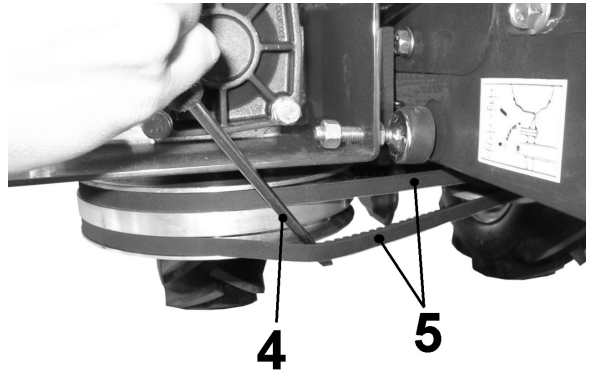

11

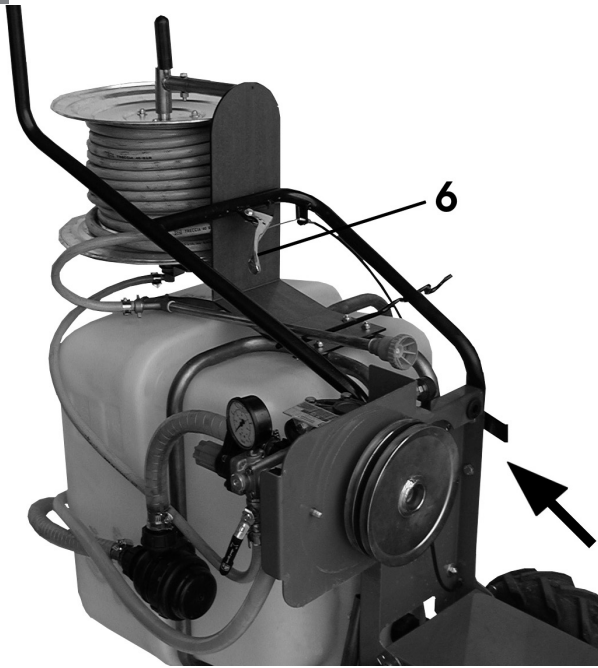

12

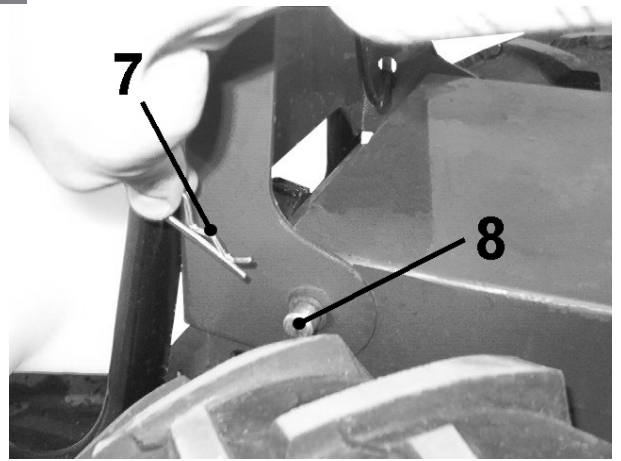

13

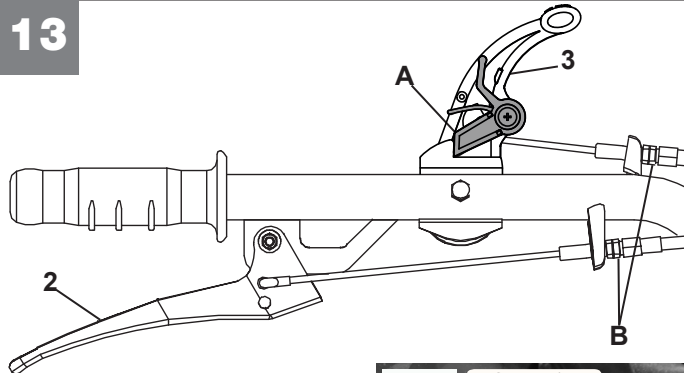

14

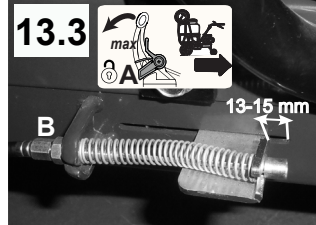
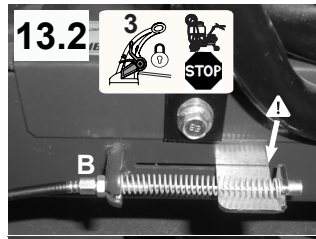
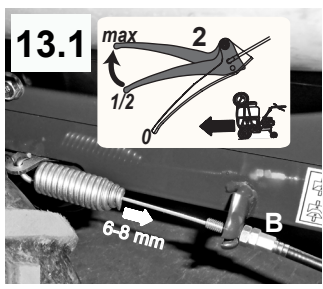
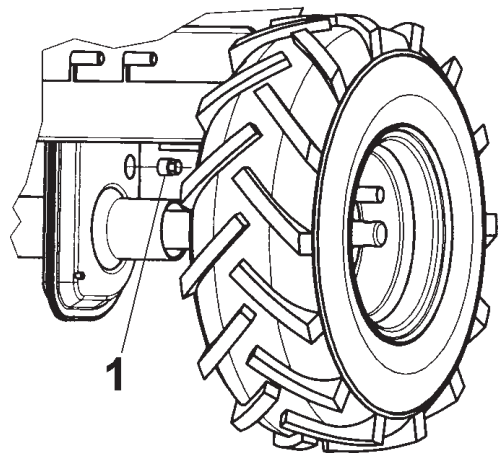

15

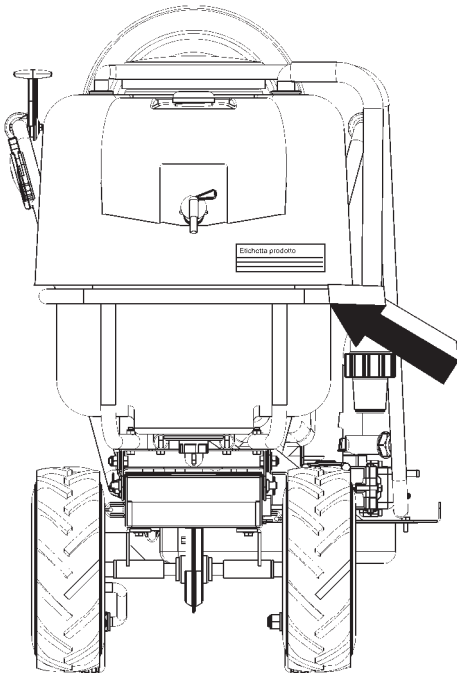

16

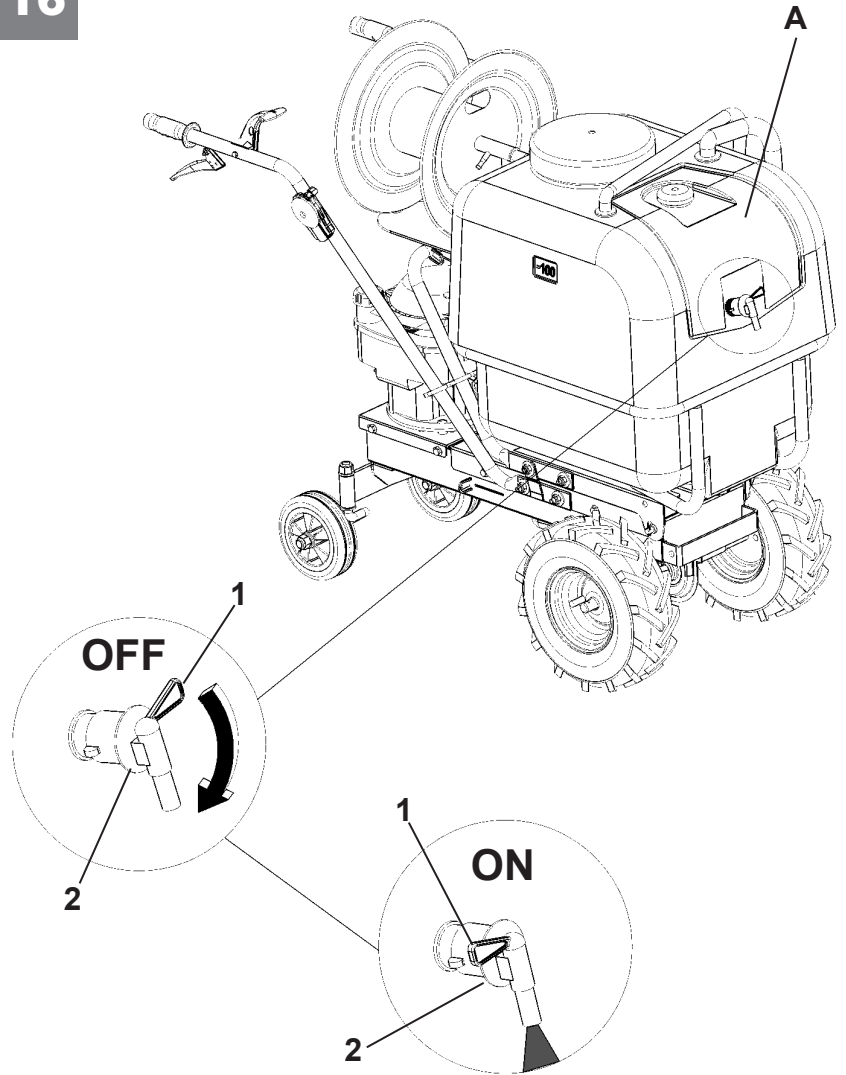

17

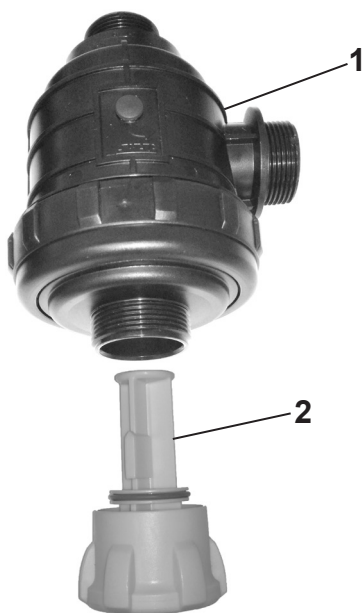

18

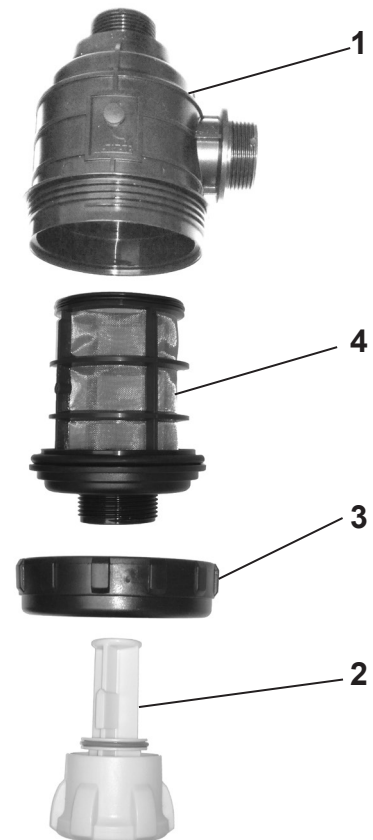



- Leggere il manuale prima di usare la macchina
- Read the instructions manual before operating on the machine
- Lesen Sie die Gebrauchsanweisung vor der Inbetriebnahme
- Lire le mode d'emploi avant l'usage
- Antes de proceder a montar la máquina lea atentamente estas instrucciones
- Pred uporabo naprave preberite navodila za uporabo.

START
↓
STOP

- Etichetta acceleratore
- Plaquette acceleration
- Label accelerator
- Aufkleber Gashebel
- Etiqueta acelerador
- Nalepka pospeševalnika

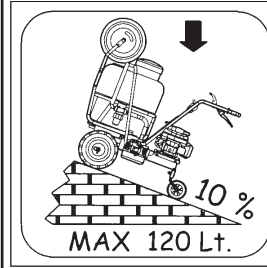

- Etichetta carico massimo e pendenza massima consentita.
- Label showing the maximum permissible load and maximum allowed slope.
- Bitte beachten Sie die zulässige Maximalbelastung, sowie die höchstzulässige Steigung wie auf dem Aufkleber beschrieben.
- Etiquette de charge limite et de la pente maximale permise.
- Etiqueta de carga máxima permitida e inclinación máxima permitida.
- Nalepka z navedbo največje dovoljene obremenitve in največjega dovoljenega nagiba samokolnice.



- Retromarcia
- Marche arrière
- Reverse drive
- Rückwärtsgang
- Marcha atrás
- Vzratna prestava



- Marcia avanti
- Marche avant
- Forward drive
- Fahrantrieb vorwärts
- Marcha adelante
- Nalepka: sklopka s hitrostnimi prestavami za vožnjo naprej.

1	COSTRUTTORE	
2	MODELLO:	
3	ANNO PROD:	
4	NR:	
5	MASSA ca:	
6	KW:	

- | | | |
|--|--|---|
| 1
Costruttore
Constructeur
Manufacturier
Hersteller
Constructor
Proizvajalec | 2
Modello
Modèle
Type
Modell
Modelo
Vrsta | 3
Anno di costruzione
Année de construction
Year of construction
Baujahr
Año de construcción
Leto izdelave |
| 4
Numero di serie articolo - Progressivo
Número de série article - Progressif
Serial number - Progressive
Seriennummer - Fortlaufend
Número de serie artículo - Progressivo
Serijska številka - progresivno | 5
Massa
Masse
Mass
Gewicht
Masa
Teža | 6
Potenza in kW
Puissance en kW
Power in kW
Leistung in kW
Potencia en kW
Zmogljivost v kW |

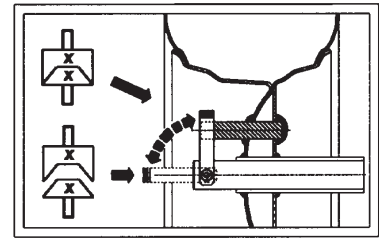

- Etichetta schema bloccaggio/sbloccaggio ruote.
- Label scheme for wheels block/unblock.
- Aufkleber mit Schema zur Ver-/Entriegelung der Räder.
- Étiquette schéma de blocage/déblocage des roues.
- Etiqueta del esquema de bloqueo / desbloqueo ruedas.
- Nalepka s shemo za blokado/deblokado koles.

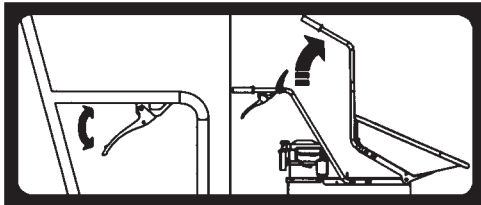

- Etichetta istruzioni per sollevamento vasca (accessorio non incluso).
- Label instructions for tank overturning.
- Hinweis gemäß Aufkleber für die Entleerung der Wanne.
- Etiquette d'instructions pour l'élévation maximum du bac.
- Etiqueta instrucciones para la elevación del tanque (el accesorio no va incluido).
- Nalepka: navodila za izpraznitev oz. obračanje posode.



- Attenzione: pericolo ferimento arti. Parti rotanti.
- Warning: risk of limb injury. Rotating parts.
- Achtung: Gliederverletzung Drehende Teile
- Attention! Danger de blessures des membres. Parties tournantes.
- ¡Atención!: peligro de heridas de las extremidades. Piezas rotatorias.
- Pozor: Nevarnost poškodb okončin. Vrteči deli.

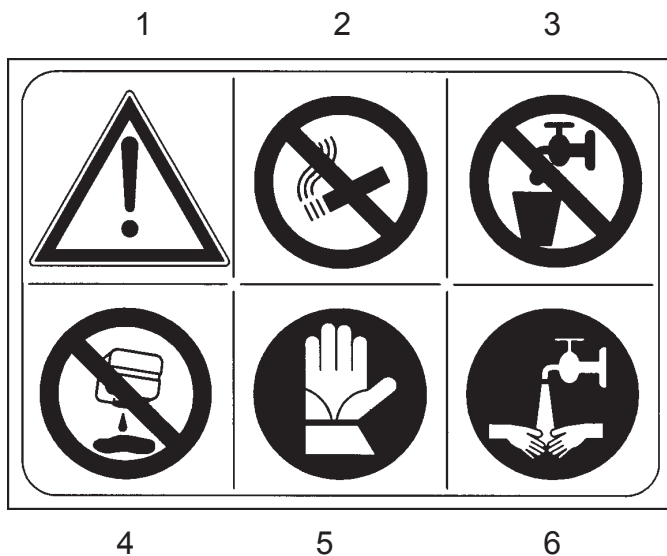

- | | |
|--|---|
| 1
Attenzione, pericolo!
Warning!
Attention, danger!
Vorsicht, Gefahr!
¡Atención, peligro!
Pozor, nevarnost! | 4
Non scaricare i rifiuti nell'ambiente
Do not throw waste into the surroundings!
Ne pas déverser les déchets dans l'environnement
Die Abfälle nicht in die Umwelt ausladen
No descargue desechos en el medio-ambiente
Odpadkov ne odlagajte v okolje! |
| 2
Vietato fumare!
Do not smoking!
Défense de fumer!
Rauchen verboten!
¡Prohibido fumar!
Kajenje prepovedano! | 5
Usare guanti di protezione
Please use protection gauntlets
Mettre des gants protectifs!
Schutzhandschuhe tragen
Use guantes de protección
Obvezna uporaba zaščitnih rokavic! |
| 3
Non bere! Acqua non potabile
Do not drink the water! It is not drinkable
Ne pas boire! l'eau n'est pas potable!
Nicht trinken! Nicht trinkbares Wasser
¡No beba! Agua no potable
Voda ni pitna! | 6
Lavarsi le mani dopo ogni utilizzo
Wash the hands after every use
Se laver les mains après chaque utilisation
Sich nach jedem Gebrauch die Hände waschen
Lávase las manos después de cada utilización
Po uporabi se je potrebno umiti roke! |

INTRODUZIONE

Gentile cliente,

la ringraziamo per la fiducia accordata ai nostri prodotti e le auguriamo un piacevole utilizzo della sua macchina.

Abbiamo creato queste istruzioni per l'uso allo scopo di assicurare, fin dall'inizio, un funzionamento privo di inconvenienti. Seguite attentamente questi consigli e avrete la soddisfazione di possedere per molto tempo una macchina che funziona a dovere. Le nostre macchine, prima di essere fabbricate in serie, vengono collaudate in maniera molto rigorosa e durante la fabbricazione vera e propria, sono sottoposte a severi controlli. Ciò costituisce, per noi e per voi, la migliore garanzia che si tratti di un prodotto di riprovata qualità.

Questa macchina è stata sottoposta a rigorosi test neutrali nel paese d'origine e risponde alle norme di sicurezza in vigore. Per garantire questo è necessario utilizzare esclusivamente ricambi originali. L'utilizzatore perde ogni diritto di garanzia qualora vengano utilizzati ricambi non originali.

Con riserva di variazioni tecnico e costruttive. Per informazioni e ordinazioni di pezzi di ricambio, si prega citare il numero di articolo e di produzione.

DATI PER L'IDENTIFICAZIONE (Fig.1) L'etichetta con i dati della macchina e il numero di matricola è sul fianco sinistro della motopompa sotto il motore.







Nota Nelle eventuali richieste di Assistenza Tecnica o nelle ordinazioni di parti di ricambio, citare sempre il numero di matricola della macchina interessata.

CONDIZIONE DI UTILIZZAZIONE - LIMITI D'USO La motopompa è progettata e costruita per operazioni di irrorazione; per l'utilizzo della macchina è prevista la presenza di un solo operatore, che ha la responsabilità di tenere a distanza di sicurezza (maggiore di 10 metri) ogni possibile persona esposta. Ogni utilizzo diverso da quello sopra descritto (ad esempio verniciare) è illegale e comporta il decadimento della garanzia e possibili pericoli per l'operatore e le persone esposte.

NORME DI SICUREZZA Prima di utilizzare la macchina è necessario leggere le presenti istruzioni e seguire scrupolosamente le avvertenze contenute negli allegati libretti della pompa e del motore. Tutte le macchine sono dotate di dispositivo antinfortunistico. Detto dispositivo causa il disinnesco della frizione e di conseguenza l'arresto della macchina in marcia avanti o a marcia indietro, al rilascio della relativa leva di comando; inoltre questo dispositivo evita l'inserimento della retromarcia mentre è inserita la marcia avanti.

AVVERTENZE D'USO:

 Sulla macchina ed all'interno di questo libretto sono presenti scritte ed indicazioni accompagnate da questo segnale, che stanno ad indicare la presenza di un potenziale pericolo. E' opportuno utilizzare una particolare prudenza per la propria sicurezza e di quanti si possono trovare nel raggio della macchina.

1. L'uso della macchina è vietato ai minori di 16 anni e alle persone che hanno assunto alcol, medicine o droghe.
2. Lavorare solamente alla luce del giorno o con buona illuminazione artificiale.
-  3. I prodotti chimici usati per irrorare possono essere nocivi a persone od animali, accertarsi sempre che non ci siano persone nei dintorni.
-  4. Durante il lavoro indossare sempre indumenti protettivi quali guanti, occhiali, mascherina, scarpe e tuta.
5. Prima di ogni utilizzo procedere ad un controllo visivo del serraggio di tutti i componenti, dell'integrità della macchina e della pressione dei pneumatici, verificare in particolare il corretto serraggio delle fascette stringitubo.
6. La pompa deve essere utilizzata ad una pressione massima di 30 Bar, se il manometro indica un valore superiore a tale limite è necessario agire sul manettino rosso (Fig. 6 – part. 3) per ridurre la pressione ed in caso di emergenza spegnere immediatamente la pompa, in quanto si rischia di danneggiarne i meccanismi.
-  7. Non utilizzare la motopompa per impieghi diversi da quelli previsti, in particolare non impiegare la motopompa con liquidi diversi dall'acqua (ad. esempio solventi, carburanti, infiammabili, ecc. ecc.).
8. In caso di utilizzo su terreni in sensibile pendenza è opportuno che i cricchetti di bloccaggio ruote siano inseriti nei relativi perni (Fig. 2 - posizione 3), per evitare il pericolo di un arresto violento; inoltre occorre prestare particolare cautela negli spostamenti e nelle operazioni di svolgimento del tubo d'irrorazione, avendo cura di controllare che non ci siano impedimenti nelle vicinanze (quali ad esempio rami, pali, fili, ecc). Sui pendii lavorare sempre in salita o discesa e mai trasversalmente.
9. Si consiglia di spegnere l'aspirazione della pompa (vedi paragrafo precedente) se si sospende per un periodo prolungato l'irrorazione, al fine di evitare che il surriscaldamento della cisterna non alteri le caratteristiche chimiche del liquido presente.
-  10. Non avviare MAI la macchina in luoghi chiusi e/o non areati; i motori endotermici producono monossido di carbonio, letale per l'uomo.
11. Non allontanarsi dalla macchina prima di aver spento il motore. Non lasciare la macchina incustodita.
-  12. **AVVERTENZA** La benzina è altamente infiammabile:
 - Non fare il pieno di benzina in locali chiusi né con il motore in moto, non fumare e fare attenzione alle fuoriuscite di combustibile dal serbatoio.
 - In caso di fuoriuscita non tentare di avviare il motore, ma allontanare la macchina dall'area interessata evitando di creare fonti di accensione, finché non si sono dissipati i vapori della benzina
 - Rimettere a posto correttamente i tappi del serbatoio e del contenitore della benzina.
-  13. Attenzione al tubo di scarico. Le parti vicine possono arrivare a 80°. Sostituire i silenziatori usurati o difettosi.
14. **Istruzioni Motore:** Leggere attentamente il libretto istruzioni allegato del relativo motore.
15. Al termine dell'irrorazione è opportuno lavare l'impianto, aspirando acqua pulita e svuotandola, quindi facendo funzionare la pompa senza il tubo di aspirazione.
16. Non scaricare MAI i residui di prodotto nell'ambiente, possono essere fonte di inquinamento. Raccoglieteli in un contenitore e smaltiteli secondo la normativa in vigore o seguendo le istruzioni del produttore.
17. Ogni utilizzo improprio, le riparazioni effettuate da personale non specializzato o l'impiego di ricambi non originali, comportano il decadimento della garanzia e il declino di ogni responsabilità della ditta costruttrice.

MONTAGGIO (FIG. 3) La motopompa viene consegnata parzialmente smontata ed alloggiata nel suo imballo. Prima di utilizzarla è necessario completare il montaggio, perciò occorre fissare la piastra (1) dell'avvolgitubo nei corrispondenti fori posti sul supporto cisterna (2), quindi fissare con viti (3), rondelle (4) e dadi (5).

Registrazione del tendicinghia comando marcia avanti e marcia indietro: (Fig. 13)

-**MARCIA AVANTI:** Le ruote devono iniziare a girare solo quando la leva di comando marcia avanti 2 ha superato la metà della propria corsa. Quando la leva è completamente tirata (posizione di lavoro) ed è quindi alla fine della propria corsa, la molla di carico del tendicinghia marcia avanti si deve allungare di circa 6-8 mm (Fig.13.1).

-**RETROMARCIA:** Regolare il cavo in modo che quando la leva di comando retromarcia 3 è in posizione STOP (Fig. 5.1), la piastra porta molla sia a contatto con l'estremità dell'asola come indicato nella Fig.13.2.

Quando la leva è completamente tirata (posizione di lavoro), la molla di carico del tendicinghia retromarcia si deve comprimere di circa 13-15 mm (Fig.13.3). Per ottenere le condizioni sopracitate, occorre agire sul registro (B) installato nelle vicinanze delle relative leve di comando.

UTILIZZO DELLA MACCHINA

MOVIMENTAZIONE (FIG. 5) Posizionare la leva acceleratore (1) nella posizione START, quindi avviare il motore tirando con decisione la maniglia dell'autoavvolgente (4), una volta ottenuto l'avviamento regolare il numero di giri agendo sulla leva acceleratore (1). Per avanzare è, a questo punto, sufficiente tirare la leva (2).

Marcia indietro: lasciare la leva avanzamento (2) e sbloccare il dispositivo (A) nel senso indicato dalla freccia portandolo dalla posizione (Fig. 5.1) alla

posizione (Fig. 5.2). Tirare verso di sé la leva (3) fino a che la macchina inizia ad indietreggiare.

ATTENZIONE: è importante che quando il dispositivo (A) è in posizione di blocco (Fig. 5.1) la macchina non si muova. Se ciò non accade, regolare/registrare opportunamente i cavi, come spiegato nel capitolo REGISTRAZIONE (Fig. 13).

Dispositivo innesto ruote a tre posizioni (Fig.2) - La motopompa è dotata di uno speciale dispositivo chiamato "FORCELLA A TRE POSIZIONI". Nella posizione **1** (libero) la ruota gira libera sull'albero così da permettere gli spostamenti della macchina a motore fermo, come ad esempio l'uscita dal rimessaggio, occorre infatti evitare di accendere il motore in locali chiusi o poco areati, perché i gas di scarico sono nocivi. Nella posizione **2** (bloccato) la ruota risulta solidale con l'albero, diventando motrice, cioè pronta per il lavoro, normalmente la più usata. Questa posizione è **obbligatoria** quando si usa la motopompa su piani in pendenza. Nella posizione **3** (semidifferenziale) la ruota ha la possibilità di fare circa un giro libera sull'albero, così da permettere inversioni di marcia.

ATTENZIONE Tutti gli interventi sulla forcella a tre posizioni, devono essere eseguiti a motore spento e su una superficie piana.

IRRORAZIONE (FIG. 6-7-8) La motopompa è progettata per un uso individuale e non è permesso irrorare con la macchina in movimento. Occorre infatti avviare il motore, posizionarsi nelle vicinanze della zona da irrorare (vedi capitolo MOVIMENTAZIONE) ed inserire il dispositivo di aspirazione tramite l'apposita leva (1), ruotandola sulla posizione "I". In questo modo si avvia un ciclo continuo di afflusso di liquido dalla cisterna, che passa all'interno della pompa e ritorna quindi al medesimo serbatoio. E' perciò necessario attendere brevemente che tale ciclo sia attivato, quindi occorre portare il rubinetto in posizione "ON" e regolare a proprio piacimento la pressione di esercizio agendo sul manettino rosso (3). Il livello raggiunto è indicato dal manometro (4). A questo punto è possibile cominciare ad irrorare, impugnando la lancia (5) e premendone la leva (6); una leggera pressione provocherà l'emissione di liquido allo stato nebulizzato, mentre premendo a fondo si otterrà un getto più potente. Al termine del lavoro occorre riporre la lancia nell'apposita sede (7), portare la leva (1) sulla posizione "O" ed infine spegnere il motore.

DATI IDENTIFICAZIONE PRODOTTO IN USO (Fig. 15) Sulla macchina è previsto un porta etichetta con relativa etichetta, dove l'utilizzatore ha l'obbligo e il dovere di indicare il nome del pesticida in uso; tale porta etichette è posto frontalmente sul serbatoio.

SISTEMA LAVAMANI (Fig. 16) La macchina è dotata di un serbatoio autonomo (A) della capacità di 10 Litri, che serve per risciacquare mani o altre parti del corpo che accidentalmente sono venute a contatto con il prodotto in uso. Per poter far uscire l'acqua dal serbatoio è necessario ruotare in senso orario di 180° la leva (1) posta sul rubinetto (2). Per far cessare l'uscita dell'acqua è necessario effettuare l'operazione appena descritta al contrario.

IMPORTANTE: NEL SERBATOIO (A) E' CONSENTITO INTRODURRE SOLAMENTE ACQUA.

GAMMA E TIPOLOGIA DI LANCIA, UGELLI E FILTRI UTILIZZATI:

Lancia: Tubo lancia in acciaio con ugello in acciaio Ø1.5 mm, impiego tra i 15-60 Atm (standard).

Si può utilizzare qualsiasi tipo di lancia (es. Lancia mitra semplice, ecc.), l'importante è che il suo campo di impiego sia tra le 15-60 Atm.

Testina turbo per lance a leva : Ugello Ø1.5 mm, in ceramica, si possono utilizzare anche ugelli con foro che varia da un minimo di Ø1 mm a un massimo di Ø3 mm.

L'abbinamento della lancia sopra citata, con testina turbo con ugello di Ø1.5 mm a 30 bar, si ha una gittata massima pari a 9 metri. Se a parità di pressione (30 bar) si adottano ugelli con fori maggiori di Ø1.5 mm la gittata aumenta. Esempio: 30 Bar, ugello con foro Ø3 mm, si ottiene una gittata pari a 11 metri. Gruppo filtro: capacità filtrante 60 lt/min., filettature per raccordi 1"1/4, filtraggio polipropilene 18 Mesh.

MANUTENZIONE Durante tutte le operazioni di manutenzione, pulizia e montaggio accessori è necessario staccare la pipetta della candela del motore. Prima di ogni utilizzo verificare la tenuta dei raccordi e delle guarnizioni, in modo tale che non ci sia dispersione di liquido con conseguente pericolo di inquinamento. Controllare periodicamente il livello dell'olio della pompa e, se necessario, rabboccare (vedi libretto della pompa allegato). Nel riavvitare il tappo dell'olio fare attenzione a non stringerlo eccessivamente, per evitare danneggiamenti alla filettatura.

PULIZIA DEL FILTRO IMPIANTO IRRORAZIONE (Fig. 17 e 18) : L'impianto di irrorazione è dotato di un filtro (1), anteposto alla pompa. Nel caso si renda necessario sgorgare il filtro, a motore spento, occorre svitare il tappo giallo (2), premendo contemporaneamente verso l'alto.

ATTENZIONE! Con questa operazione si svuoterà il liquido contenuto nel filtro, predisporre un adeguato recipiente per evitare sversamenti.

Nel caso sia necessaria una pulizia completa, rimuovere l'elemento filtrante (4) svitando anche la ghiera (3).

ATTENZIONE! Prima di riprendere il lavoro accertarsi di aver rimontato correttamente il filtro, seguendo in modo inverso le indicazioni precedenti.

RIMESSAGGIO E MANUTENZIONE PERIODICA Mantenere serrati tutti i dadi, i bulloni e le viti per garantire il funzionamento della macchina nelle condizioni di sicurezza. Lasciar raffreddare la macchina prima di immagazzinarla e comunque non riporla con benzina nel serbatoio all'interno di un edificio, dove i vapori possono raggiungere una fiamma libera od una scintilla. Per ridurre il pericolo di incendio mantenere il motore, il silenziatore e la zona di immagazzinamento della benzina liberi da foglie, erba e grasso in eccesso.

Eseguire le operazioni sottoelencate agli intervalli prescritti (per "ore" si intendono le ore di lavoro della macchina).

Scatola cambio (Fig. 14)

Controllo livello olio: Lubrificante: usare **olio SAE 80**. Verificare il livello dell'olio ogni **60 ore**: mettere la macchina in piano, svitare il tappo (1) e controllare che l'olio sia al margine inferiore del foro. Nel caso sia necessario il ripristino del livello rabboccare dallo stesso foro, fino a che l'olio non cominci ad uscire. Riavvitare il tappo.

Cambio olio: Sostituire l'olio ogni **150 ore**. Lo scarico dell'olio deve essere effettuato a macchina calda: svitare il tappo (1), inclinare la macchina per svuotarla completamente, quindi, riformirla di olio dallo stesso foro (1), fino che l'olio non cominci ad uscire. Riavvitare il tappo.

Attenzione: L'olio di scarico è un materiale inquinante non disperdere nell'ambiente, ma servirsi degli appositi centri di raccolta.

AVARIE E RIMEDI Vedi libretto istruzioni pompa.

SMONTAGGIO DEL GRUPPO POMPA-SERBATOIO (FIG. 9-10-11-12) Nel caso sia necessario smontare l'intero gruppo irrorazione costituito dalla pompa e dal serbatoio (ad esempio per sostituirlo con altro accessorio), è necessario rimuovere il coperchio protezione cinghie (part. 1), svitando la vite (2) e sfilando l'estremità (3) dall'asola sul telaio. Quindi con un punteruolo (4) far uscire le cinghie (5) dalle sedi sulla puleggia e, di seguito, premere la maniglia (6) e ruotare il gruppo in avanti. Per completare lo smontaggio è sufficiente, su entrambi i lati della macchina, rimuovere la spilla (7) e premere contemporaneamente con un punteruolo sui perni (8), in modo da permettere lo sganciamento del gruppo irrorazione.

CARATTERISTICHE TECNICHE Cambio a 2 velocità di cui 1 avanti ed 1 retromarcia – Trasmissione a vite senza fine in bagno d'olio e cinghie – Serbatoio litri 120 con filtro – Pompa a membrana giri al minuto max 700 – Pressione max 30 Bar – Portata max 29 litri al minuto – Supporto avvolgitubo con mt. 25 di tubo e lancia irroratrice.

RUMORE AEREO E VIBRAZIONI Valore di pressione acustica all'orecchio dell'operatore, secondo la UNI En 1553, Lpa = 81,6 dBA (79,1 dBA in condizioni di lavoro), valore di incertezza nella misura K = ±1,1 dB(A). Valore di potenza acustica, secondo la Direttiva 2000/14/CE, Lwa = 93,8 dBA, valore di incertezza nella misura K = ±1,3 dB(A). Valore medio di vibrazione alle stegole durante il trasporto, secondo la UNI En 1033, pari a 6,38 m/s², valore di incertezza nella misura K = ±3,19 m/s².

ACCESSORI Vasca standard completa di piastra, manico ed attacco rapido - Lama da neve frontale con maniglia di regolazione - Coppia catene da neve per ruote pneumatiche - Piattaforma in lamiera cm. 59x81 completa di contenitore in materiale plastico.

INTRODUCTION :

Dear Customer,

thanks for trusting our products and wish you some enjoyable hours with our equipment. We issued the following instructions to ensure a right and correct use of the unit. For such reason we beg you to carefully follow the present working and safety instructions so that the machine could operate with your complete satisfaction and have a long service life.

Before starting the standard production, our machines are very severely tested and during manufacturing they are submitted to severe controls. **This means for our customers, and for us, the best guarantee that present product meets the best quality standards. The present unit was put through strict neutral tests in the country where it is manufactured and showed to meet current safety legislation.**

To guarantee what above it is necessary to fit the machine only with original components/spare parts. The manufacturer forfeits any claims/warranty right which may arise if the machine is fitted with components other than original spare parts. The unit is subject to changes in design and construction without notice. In order to process customers' technical information and spare parts orders, please always inform about the machine serial number.







IDENTIFICATION DATA : (FIG. 1) the label with the data of the machine and the serial number is shown on the left side of the motorpump, under the engine. Note : in case customer/user needs technical help and for spare parts requests, please always state the unit serial number so that we can properly process them.

INSTRUCTIONS FOR USE : the motorpump has been built for spraying operations purposes. For the machine operations/working only 1 operator is needed who has the responsibility to keep at a safety distance all the people in the surroundings (more than 10 m. from the machine area). Do not use the motorpump for different applications from the ones for which it has been designed (and here above described) (, i.e. for exmpale : painting with it is illegal). The illegal applications/uses imply the lost of the warranties terms and possible dangers to happen on operator or people in the surroundings.

SAFETY RULES TO FOLLOW : before starting the unit it is necessary to read the present manual and to carefully follow the instructions here contained concerning the pump and the engine use. All the units are equipped with a safety device. Such device causes the clutch disengagement and the consequent stopping of the unit set on forward/reverse speed, the release of the drive control lever. Furthermore such device avoid the engagement of the reverse speed while the forward's is engaged.

INSTRUCTIONS FOR USE :

 on the unit and on the present instructions booklet are present notices and indications shown by the present signal which are meaning the presence of a potential danger. It is worth to use caution for our own safety and for the people in the machine surroundings.

1. Persons who are not familiar with the operating manual, as well as children, adolescents under the age of 16 and persons under the influence of alcohol, drugs or medication must not operate the motorpump.
2. Please work in the daily light or in a good artificial lighting.
-  3. The chemical products used to irrigate can be dangerous to people or animals. Please carefully check to be sure there are no persons in the surroundings.
-  4. During working operations, please always wear protective clothes, gloves, goggles, mask, shoes and overalls.
5. Before use, please carefully proceed at a visual control of the tightening of all components, of the machine entireness and the pneus pressure. Please verify in particular the correct clamps tightening.
6. The motorpump should be used at a max pressure of 30 Bar. If the manometer is showing a higher value compared to the limit, it is necessary to operate/adjust the red handle (Fig. 6 – part. 3) to reduce the pressure : in case of emergency switch immediately the pump off as you may risk to damage the internal gears.
-  7. Do not use the motorpump for different applications than the ones here described for which it has been designed, in particular, do not use the motorpump using liquids different than water (for expl. solvents, gasoline, inflammables, etc...).
8. In case of use on slopes it is worth the wheels tightening pawls are inserted in the corresponding pins (Fig. 2 - position n. 3), in order to avoid the unit suddenly to stop. Furthermore, please be careful during the unit displacement and the sprinkling unwinding operations in order to control that any obstacles to be in the neighbourhood, like branches, stakes, wires. Furthermore on slopes please always work uphill or in descent and NEVER crosswise.
9. We recommend to switch the pump intake off (read previous paragraph) if you stop the irrigation for a long period in order to avoid the tank overheat and the decay of the chemical characteristics of the liquid there contained.
-  10. DO NOT SWITCH ON the machine in enclosed areas and/or not well ventilated as endothermic engines produce carbon monoxide which is lethal to people.
11. Do not move away before having switched the engine off. Do not leave the unit unattended.
-  12. WARNING ! the gasolina is highly flammable.
 - Do not fill the gasoline neither in enclosed areas nor with the engines on. Do not smoke and be careful to gasoline leakage from the oil tank.
 - In case of leakage do not try to switch the engine on but move the unita way from the dangerous area to avoid the creation of ignition sources and until gasoline fumes are dispelled.
 - Properly replace the gas caps and the gasoline case.
-  13. ATTENTION to the exhaust pipe ! the parts near to the pipe can reach 80°C. Please change/replace the worn pipe silencers or defective pipes
14. Engine instructions. please carefully read the instructions booklet enclosed to the engine.
15. when finishing the irrigation operation it is worth to wash the equipment intaking clean water and empty it, then make the pump to work without the suction pipe.
16. NEVER waste the chemical residueS in the environment, as they can create pollution problems. Please gather then in a container and dispose of them according to the current legislation norms or to the supplier instructions.
17. Any use of the unit, except the listed ones, and/or the fitting of the machine with components other than the original spare parts means to lose the exercise of the right of warranty. The lost of the warranty terms means also the decline of the responsibility from manufacturer' side.

ASSEMBLY (FIG. 3) The motorpump is delivered partially unassembled and housed into its packaging. Before to use it is necessary to complete the assembly, so it is needed to fix the plate (1) of the winding tube in the corresponding holes which are put on the tank support (2), then fix the whole with the screws (3), washers (4) and nuts (5).

HOW TO ADJUST THE BELT STRETCHER FOR FORWARD-REVERSE SPEED : (Fig. 13)

-FORWARD SPEED: the wheels have to start working only when the forward control lever 2 has moved halfway its travel. When the lever is completely pulled (working position) and it is therefore at the end of its travel, the load spring of the forward belt strecher must extend for about 6-8 mm (Fig. 13.1).

-REVERSE SPEED: Adjust the cable so that when the reverse control lever 3 is at the STOP position (Fig. 5.1), the spring holding plate is in contact with the end of the slot as shown in the figure Fig. 13.2.

When the lever is completely pulled (working position), the load spring of the reverse belt strecher must compress for about 13-15 mm (Fig. 13.3).

In order to obtain the am conditions you should adjust the register (B) which is placed near the driving levers area.

TO USE THE MACHINE :

START (FIG. 5) Please position the accelerator lever (1) into position START then switch the engine on firmly pulling the recoil starter handle (4). Once

you could get a regular starting, please adjust the RPM acting on the accelerator lever (1). Now, to go forward it is enough to pull the lever (2).

Reverse speed: release the forward control lever (2) and unlock the device (A) in the direction shown by the arrow moving it from the position (Fig. 5.1) to the position (Fig. 5.2). Pull towards you the lever (3) until the machine starts to draw back.

ATTENTION: It is important that when the device (A) is in the locked position (Fig. 5.1) the machine does not move. If this does not happen, adjust appropriately the cables, as explained in the ADJUSTMENTS chapter (Fig. 13).

WHEELS INSERTING (3 POSITIONS) DEVICE : (Fig.2) – The motorpump is equipped with a special device named “ FORK – 3 POSITIONS”. In position 1 (free) the wheel is free turning on the shaft in order to allow the machine to move even if the engine is switched off (for example in case the operator wants to drive the unit out from garaging as it is better to avoid to switch the engine on in close areas or not well ventilated and the exhaust gas is dangerous).

In position 2 (stop) the wheel is integral with the shaft , and it is to be considered as a driving wheel, i.e. ready to work , which is normally the most used way. Such position is COMPULSORY when you are using the motorpump on slopes. Position 3 (semi-differential) the wheel can move for about 1 free turn on the shaft in order to allow the reversal of speed.

ATTENTION ! All the actions performed on the 3 positions fork should be done when the engine is switched off and on a flat surface.

SPRAYING (FIG. 6-7-8) The motorpump had been designed for a single use and it is not allowed to perform spraying operations when the machine moves. You need to switch the engine on to go near the area to spray (SEE CHAPTER : HOW TO USE THE MACHINE) and insert the device intake using the proper lever (1) and turn it on position “I” : this way you shall start a continuous flow cycle of liquid into the tank . Such liquid is passing into the pump and comes back into the tank again. It is necessary to wait for a while that the am cycle is starting then you need to put the tap on “ON” position and adjust the requested service pressure using the red handle (3) . The reached level is shown by the manometer (4).

Now you can start spraying : hold the nozzle (5) and press the lever (6). A slight pressure will make the nebulized liquid to come out , while pressing the lever all the way you will see a more powerful jet/stream. When the operator finishes his job you should put the nozzle into the corresponding housing (7) , put the lever (1) on position “O” and switch the engine off.

IDENTIFICATION DATA FOR THE PRODUCT IN USE (FIG. 15) On the unit it is installed a label-holder with its own label where the user is obliged to show the name of the pesticide he is using, such label holder is placed on the front side of the tank.

HANDWASHING SYSTEM (FIG. 16) The unit is equipped with an independent tank (A) capacity of 10 Lt which is used to rinse the hands or other parts of the body that accidentally come in contact with the product in use. In order to make the water to come out from the tank it is necessary to rotate the lever (1) placed on the tap (2) clockwise by 180° . To stop the water please perform the a.m. operation in reverse.

IMPORTANT ! TANK (A) IT IS ALLOWED TO PUT WATER ONLY.

RANGE AND TYPE OF SPRAYER, and NOZZLE, FILTER USED:

Sprayer: Tube steel lance with nozzle stainless Ø1.5 mm, use between 15-60 Atm (standard).

You can use any type of nozzle (expl simple miter nozzle etc.., it is important that its application range to be between 15-60 Atm.

Head for turbo nozzle lever: Nozzle Ø1.5 mm, ceramic, may also be used with nozzle holes that varies from a minimum of Ø1 mm to a maximum of Ø3 mm. The combination of the above mentioned nozzle, with head turbo nozzle with Ø1.5 mm to 30 bar, it has a range of up to 9 meters; if at the same pressure (30 bar) can be adopted nozzles with greater holes than Ø1.5 mm, the range/throw increases. Example: 30 Bar, nozzle with Ø 3 mm hole, you get a range of 11 meters. Group filter: filtering capacity 60 l / min., Thread fitting 1 “1/4, 18 mesh

SERVICING: During all services operations, cleaning and assembly of the accessories, it is necessary to switch the pipet of the engine sparking plug off. Before every use , please verify the seal of the connectors and gaskets in order to avoid any liquid leaks and consequent pollution danger. Please also check, from time to time, the pump oil level and , if it is necessary, please fill it in. (see the pump instructions booklet here enclosed) . When you screw the cap up , please take care not to tighten it too much in order to avoid the thread to damage.

CLEANING THE IRRIGATION SYSTEM FILTER (Fig. 17 and 18): The spraying system is equipped with a filter (1), placed in front of the pump. If it is necessary to drain the filter, with the engine off, unscrew the yellow cap (2), pressing at the same time upwards.

ATTENTION! With this operation the liquid contained in the filter will be emptied, prepare in advance a suitable container to prevent spills.

If a complete cleaning is necessary, remove the filter element (4), unscrewing the ring nut (3).

ATTENTION! Before resuming work, make sure you have reassembled the filter correctly, following the previous instructions in reverse.

GARAGING AND RECURRING SERVICING: Please keep all the nuts , the washers and the screws well tightened in order to allow the machine to properly/safely working. Please make the unit to cool before garaging it and , anyhow, do not leave gasoline in the tank in inside areas where vapours can come into contact sparks and/or flames.

To reduce the danger of fire to break out , please keep the engine , the silencer and the gasoline stocking area free from leaves, grass or greasy materials. Please proceed the here under mentioned operations (with the term “hours” we mean the working hours of the machine).

GEARBOX (Fig. 14)

OIL LEVEL CONTROL : Lubricating oil : please use oil SAE 80. Please verify the oil level every 60 hours . Please put the machine on level land, unscrew the cap (1) and check the oil to be at a hole lower side in case it is necessary to restore the oil level , fill it in from the same hole up to the oil quantity comes out. Then screw up the cap again.

OIL CHANGE : please change the oil every 150 hours. The oil discharge should be performed when the unit is still warm. Unscrew the cap (1), incline the unit to completely empty it , then , fill it in using the same hole (1) up to the oil quantity starts to come out. Then screw the cap again.

Attention : the waste oil is a polluting material . Please do not waste it in the surroundings, but call to specialized gathering centres.

TROUBLES AND REMEDIES : please see the pump instructions booklet.

DISASSEMBLY OF THE PUMP-TANK SET : (FIG. 9-10-11-12) In case it is necessary to disassemble the spraying set composed of the pump and the tank (for example to change it with other accessories) . It is necessary to remove the belts protection cover (part.1) , unscrewing the screw (2) and taking out the end (3) from the frame slot. The using a punch (4) make the belts to come out (5) from pulley seats and, following, press the handle (6) and make the set to rotate forward.

To complete the disassembly operations it is enough , on both sides of the machine, to remove the pin (7) and press , in the same time, using a punch on the pivots (8) in order to allow the spraying set unclamping .

TECHNICAL SPECIFICATIONS : 2 gears gearbox(1 forward + 1 reverse) – Endless screw transmission in oil bath + belts - tank lt. 120 with filter – Membrane pump RPM max 700 – Pressure max 30 Bar - max capacity : 20 lt/minute - Winding tube support equipped with 25 mt tube + hose pipe.

NOISE AND VIBRATION LEVELS : acoustic power value to operator's ear , UNI En 1553, Lpa = 81,6 dB(A) (79,1 dBA in working conditions), with a uncertainty value K = ±1,1 dB(A). Acoustic power value according to directive 2000/14/CE, Lwa = 93,8 dB(A) , with a uncertainty value K = ±1,3 dB(A). Average vibration value for the handlebars during transport , according to UNI En 1033, i.e., 6,38 m/s² , with a uncertainty value K = ±3,19 m/s².

ACCESSORIES : standard tank complete of plate, handle and quick camping device. The snow front blade with adjusting handle. Snow chains pair for pneumatic wheels. Sheet platform cm. 59x81 equipped with a plastic collector.

INTRODUCTION

Cher client, on Vous remercie pour la confiance que Vous avez bien voulu accorder à nos produits et on Vous souhaitons une agréable utilisation.

Cette notice d'entretien a été créée pour Vous permettre, du début, d'utiliser correctement votre machine. Nous Vous conseillons de suivre attentivement les instructions et les conseils ici dressés et Vous auriez la satisfaction de garder pour longtemps une machine qui marche régulièrement. Nos machines, avant d'être fabriquées en série, sont rigoureusement essayées et pendant la fabrication en série on les soumet à plusieurs tests. Tout ça signifie pour nous et pour Vous la meilleure garantie qu'il s'agit d'un produit de haute qualité. Cette machine a été essayée suivant des tests neutres et rigoureux dans son pays d'origine et elle est conforme aux consignes de sécurité en vigueur. Afin que les droits de garantie soient reconnus, il est nécessaire de n'utiliser que des pièces de rechange d'origine. L'utilisateur perd tous ses droits à la garantie en cas d'utilisation de pièces de rechange n'étant pas d'origine. Sous réserve de modifications techniques et de fabrication. Pour informations et pour commande de pièces de rechange on Vous prie toujours d'indiquer les données rapportées sur l'étiquette d'identification et de production de l'article.







CONDITIONS D'UTILISATION ET DONNÉES D'IDENTIFICATION (Fig.1) L'étiquette d'identification de la machine et le numéro de matricule de la machine concernée est placée sur le côté gauche de la brette de pulvérisation, sous le moteur. Note : pour toutes demandes d'Assistance technique ou commandes de pièces de rechange, nous Vous prions de toujours indiquer le numéro de matricule de la machine concernée.

LIMITES D'EMPLOI La brette de pulvérisation a été projetée et construite pour des opérations de pulvérisation, pour l'utilisation de la machine il est nécessaire la présence par un seul opérateur qui a la responsabilité de tenir à distance de sécurité (plus de 10 mt.) chaque possible personne qui peut être exposée aux dangers provoqués par la machine. Chaque utilisateur autre que celui ci-dessus décrit (par exemple : vernir) est considéré illégal et entraîne le déchoir de la garantie et des dangers pour l'utilisateur et pour les personnes exposées.

REGLES DE SECURITES : avant d'utiliser la machine il est nécessaire que Vous lisez les instructions d'utilise présentes et de suivre scrupuleusement les notices ici contenues dans les annexes ici contenues de la pompe et du moteur. Toutes les machines sont dotées par un dispositif par la prévention des accidents. Ce dispositif provoque le débrayage et le conséquent arrêt de la machine placée en marche avant ou arrière. Au relâche du relatif levier de commande, ce dispositif évite l'insertion de la marche arrière tandis que la marche avant est insérée.

DEMARRAGE ET EMPLOI :

 dans la machine et à l'intérieur de ce notice d'entretien Vous pouvez trouver des inscriptions et des indications liés par ce signal qui indique la présence d'un potentiel danger. Il est bien d'utiliser beaucoup de prudence pour sa propre sécurité et pour tous ces qui se trouvent dans le rayon d'action de la machine.

1. Les personnes ne connaissant pas le contenu de la notice d'utilisation, les enfants, les adolescents de moins de 16 ans ainsi que les personnes sous l'influence de l'alcool, de drogues ou de médicaments ne doivent en aucun cas utiliser la brette de pulvérisation.
2. Travailler seulement dans la lumière du soleil ou avec un bon éclairage artificiel.
-  3. Les produits chimiques utilisés pour irrorer peuvent être dangereux pour les personnes ou pour les animaux. Vérifier toujours que on n'a pas de personne à proximité pendant le travail.
-  4. Pendant le travail, porter toujours des vêtements protecteurs : gants, lunettes techniques, respirateur et combinaison.
5. Avant de chaque utilisation, procéder avec un contrôle visuel du serrage de tous les parties de l'intégrité de la machine et de la pression des pneus. Vérifier en particulier le correct serrage des bandes serre-tube.
6. la pompe doit être utilisée avec une pression maximum de 30 Bar. Si le manomètre indique une valeur supérieure à ce limite, il est nécessaire d'agir sur la poignée rouge (Fig. 6 – part. 3) pour réduire la pression et en cas d'urgence éteindre immédiatement la pompe, parce que on risque d'endommager les mécanismes.
-  7. Ne pas utiliser la brette de pulvérisation pour des utilisations différents de ces qui sont prévus, en particulier ne pas utiliser la machine avec des liquides différents de l'eau (par exemple solvants, carburants, matières inflammables, etc..)
8. En cas d'utilisation en légère pente, il faut que les cliquets de blocage des roues soient insérées dans les pivots correspondants (Fig. 2 - position 3), parce-que, au contraire la machine pourrait se bloquer violemment. Il est aussi très conseillé dans les déplacements et dans les opérations de déroulement du tuyau de pulvérisation et contrôler qu'on n'existe pas des obstacles à proximité tels que branches, des pieux, des fils, etc... En cas d'utilisation en pente ou en descente : ne pas travailler en travers.
9. On conseille d'éteindre l'aspiration de la pompe (lire le paragraphe précédent) si on suspend la pulvérisation pour une période prolongée au fin d'éviter que le surchauffage de la citerne n'altère pas les caractéristiques chimiques du liquide présente.
-  10. Ne JAMAIS démarrer la machine dans de lieux enfermés et/ ou mal aérées car les moteurs endothermiques produisent du monoxyde de carbone, qui est mortel pour l'homme.
11. Ne pas s'éloigner de la machine avant d'avoir éteint le moteur. Ne pas laisser la machine sans surveillance.
-  12. ATTENTION ! L'essence est très inflammable.
 - Ne pas faire le plein d'essence dans les lieux enfermés, ni avec le moteur en marche. Ne pas fumer et faire attention aux écoulements de combustible du réservoir.
 - En cas d'écoulement ne pas essayer de mettre en marche le moteur, mais éloigner la machine de la zone intéressée faisant attention d'éviter de créer des sources d'allumage jusqu'au on n'a pas dissipé les vapeurs de l'essence.
 - Remettre les bouchons du réservoir et du récipient de l'essence à sa place.
-  13. ATTENTION ! au tuyau d'échappement. Les parties près du tuyau peuvent atteindre des températures proches de 80°. Changer les silencieux usés ou défectueux.
14. NOTICE DU MOTEUR : lire attentivement la notice du moteur qui se trouve avec le moteur.
15. A la fin des opérations de pulvérisation il est indiqué de laver le système, aspirer l'eau propre et vider le, par conséquent faisant fonctionner la pompe sans le tuyau d'aspiration.
16. Ne jamais décharger les résidues des produits dans l'environnement, car ils peuvent être source de pollution. Ramasser les dans un récipient et disposer les selon la réglementation en vigueur ou suivant les instructions du producteur.
17. Une utilisation impropre, des réparations défectueuses effectuées par un personnel non spécialisé, ou l'emploi de pièces de rechanges n'étant pas d'origine entraînent l'expiration de la garantie et exonèrent le constructeur de toute responsabilité.

MONTAGE (FIG. 3) La brette de pulvérisation est livrée partiellement démontée et logée dans son emballage. Avant de l'utiliser il est nécessaire de compléter le montage, donc il faut fixer la claqué (1) de l'enrouleur dans les trous correspondants qui se trouvent sur le support de la citerne (2), donc fixer avec les vis (3), les rondelles (4) et les écrous.

Règlage du tendeur à courroie commande marche avant et arrière (Fig. 13)

-MARCHE AVANT: les roues doivent commencer à tourner seulement quand le levier de commande marche avant 2 a dépassé la moitié de sa course. Lorsque le levier est complètement tiré (position de travail) et il est donc en fin de course, le ressort de charge du tendeur de courroie doit s'allonger d'environ 6-8 mm (Fig. 13.1).

-MARCHE ARRIERE: Réglez le câble de sorte que lorsque le levier de commande de marche arrière 3 est en position STOP (Fig. 5.1), la plaque porte-ressort est en contact avec l'extrémité de la fente comme indiqué sur la Fig.13.2.

Lorsque le levier est complètement tiré (position de travail), le ressort de charge du tendeur de courroie de marche arrière doit se comprimer d'environ 13-15 mm (Fig. 13.3).

Pour obtenir les conditions susmentionnés, il faut agir sur le registre (B) qui se trouve monté en proximité des leviers de commande correspondants.

EMPLOI DE LA MACHINE :

FONCTIONNEMENT (FIG. 5) : positionner le levier accélérateur (1) dans la position de START puis mettre en marche le moteur tirant avec décision la poignée du lanceur à retour automatique (4). Une fois obtenu la mise en marche, régler le numero de tours à travers le levier accélérateur (1). A ce point pour avancer il suffit de tirer le levier (2). **Marche arrière :** Relâcher le levier d'avancement (2) et débloqué le dispositif (A) dans le sens indiqué par la flèche, en le déplaçant de la position (Fig. 5.1) à la position (Fig. 5.2). Tirer vers vous le levier (3) jusqu'à ce que la machine commence à reculer. **ATTENTION: il est important que lorsque l'appareil (A) est en position verrouillée (Fig. 5.1) la machine ne bouge pas. Si cela ne se produit pas, réglez correctement les câbles, comme expliqué dans le chapitre RÉGLAGES (Fig. 13).**

DISPOSITIF GREFFE RUES A 3 POSITIONS : (Fig.2) – La brouette de pulvérisation est équipée avec un dispositif spécial appelé "FOURCHE A 3 POSITIONS" .

Dans la position 1 (libre) la roue tourne libre sur l'arbre de sorte de permettre les déplacements de la machine à moteur arrêté, comme par exemple à la sortie du garage il faut éviter d'allumer le contact du moteur à l'intérieur ou dans des lieux peu aérés parce-que les gaz d'échappement sont nuisibles. Dans la position 2 (bloqué) la roue résulte solidaire avec l'arbre, car elle devient motrice = prête à travailler, qui est la position normalement la plus utilisée. Cette position c'est **OBLIGATOIRE** quand on emploie la brouette de pulvérisation dans des pentes. Dans la position 3 (semi-différentiel) la roue a la possibilité de faire environ un tour libre sur l'arbre , de sorte de permettre le demi-tour.

ATTENTION ! tous les les interventions sur la forche à 3 positions doivent être exécutées avec le moteur arrêté et sur une surface plane.

PULVERISATION (FIG. 6-7-8) La brouette de pulvérisation elle est projetée pour un usage individuel et c'est interdit de pulvériser avec la machine en mouvement . Il faut mettre le moteur en marche , se positionner en proximité de la zone à pulvériser (lire le chapitre FONCTIONNEMENT) et insérer le dispositif d'aspiration avec le levier approprié (1) et tourner le dans la position "I", dans cette façon on met en marche un cycle continu d'afflux de liquide dans la citerne qui passe à l'intérieur de la pompe et revient dans le réservoir meme. Il est donc nécessaire d'attendre un moment que le cycle soit activé , puis mettre le robinet dans la position "ON" et régler la pression d'exercice selon ses exigences employant la poignée rouge (3) . Le niveau gagné il est indiqué par le manomètre (4). A ce point il est possible de commencer à pulvériser, empoigner la lance de traitement (5) et presser le levier (6). Avec une légère pression on obtient l'émission du liquide à l'état nébulisé , alors que appuyant à fond on va obtenir un jet plus puissant. A la fin du travail il faut remettre la lance de traitement dans le logement approprié (7) , mettre le levier (1) sur la position "O" et enfin arrêter le moteur.

DONNEES D'IDENTIFICATION DU PRODUIT EN USAGE (FIG. 15) Sur la machine il y a un onglet à fenêtre avec sa propre étiquette, ou l'utilisateur est obligé d'écrire le nom du pesticide qu'il est entrain d'utiliser ; l'onglet à fenêtre est placé de front sur le réservoir.

SYSTEME LAVE-MAINS (FIG.16) La machine est équipée d'un réservoir autonome (A) avec une capacité de 10 litres, qui sert pour rincer les mains ou des autres parties du corps qui ont été accidentellement en contact avec le produit en cours d'utilisation. Pour faire sortir l'eau du réservoir il faut tourner en sens horaire de 180° le levier (1) situé au-dessus du robinet (2). Pour arrêter la sortie de l'eau il faut effectuer la même opération en sens contraire. **IMPORTANT : DANS LE RESERVOIR (A) ON PEUT METTRE SEULEMENT DE L'EAU.**

GAMME ET TYPOLOGIE DES LANCES, BUSES ET FILTRES UTILISES.

Lance : tuyau lance en acier avec buse en acier 1.5 mm, utilisation entre 15-60 Atmosphère (standard).

On peut utiliser n'importe quel type de lance (ex. lance mira simple. Etc... l'important est que son utilisation doit être entre 15-60 Atmosphères.

Tête turbo pour lance à levier : buse 0 1.5 mm, en céramique. On peut utiliser aussi des buses avec un trou qui peut varier de minimum 01 mm jusqu'au maximum 0.3 mm. L'accouplement de la lance tête turbo susmentionnée avec buse de 1.5 mm à 30 bar, donne une portée max de 9 mètres ; si avec la même pression (30 bar) on utilise des buses avec des trous plus grands de 1.5 mm la portée augmente. Exemple : 30 bar buse avec trous 3 mm, portée 11 mètres.

Bloc filtre : capacité filtrante 60 lt/min, filetage pour raccords 1 ¼, filtrage polypropylène 18 mesh.

ENTRETIEN : pendant toutes les opérations d'entretien , de nettoyage et montage des accessoires il est nécessaire de détacher la pipette de la bougie du moteur. Avant de chaque utilisation on prie de vérifier l'étanchéité des raccords et des garnitures , faisant en sorte de n'avoir pas de la dispersion de liquide et le danger de pollution qui on suivi. Contrôler périodiquement le niveau de l'huile de la pompe et , s'il est nécessaire remplir (voir la notice d'entretien de la pompe ci-joint) Au moment de revisser le bouchon de vidange , faire attention à ne pas le serrer excessivement pour éviter d'endommager le taraudage.

NETTOYAGE DU FILTRE DU SYSTEME DE PULVERISATION (Fig. 17 et 18): Le système de pulvérisation est équipé d'un filtre (1) placé devant la pompe. S'il est nécessaire de vider le filtre, avec moteur arrêté il faut dévisser le bouchon jaune (2) et en même temps appuyer vers le haut.

ATTENTION !Avec cette opération, le liquide dans le filtre sera vidé, il faut donc préparer un récipient approprié pour éviter des écoulements.

Dans le cas où un nettoyage complet est nécessaire, il faut enlever l'élément filtrant (4) dévissant aussi le collier de serrage.

ATTENTION ! Avant de reprendre le travail, il faut réassembler correctement le filtre, suivant les instructions précédentes en sens inverse.

ENTREPOSAGE ET ENTRETIEN PERIODIQUE : faites en sortes que tous les écrous, tous les boulons et toutes les vis restent serrés afin que la machine puisse fonctionner en conditions de sécurité. Laissez refroidir la machine avant de l'entreposer et de toute façon si le reservoir contient encore de l'essence, ne la ranger pas à l'intérieur d'un édifice du quel des vapeurs pourraient atteindre une flamme libre ou une étincelle. Pour réduire le risque d'incendie , maintenir le moteur , le silencieux et la zone d'emmagasinement libre de feuilles d'herbe et de graisse . Effectuez les opérations ci-dessous mentionnées aux intervalles de temps prescrites (avec " heures" on entend les heures de travail de la machine).

Boîte de vitesse (Fig. 14) Contrôle du niveau d'huile lubrifiant : utilisez l'huile SAE 80. Vérifiez le niveau d'huile toutes les **60 heures**: installez la machine sur un sol plat, devisez le bouchon (1) et contrôlez que l'huile se trouve au niveau inférieur du trou . Si un remplissage s'avère nécessaire, utilisez le meme trou du bouchon jusqu'à ce que l'huile commence à sortir. Revissez le bouchon. **Vidange :** remplacez d'huile toutes les **150 heures**. Le vidange doit être effectuée lorsque la machine est encore chaude : devisez le bouchon (1), inclinez la machine pour la vider complètement , installez-la sur un sol plat , puis effectuez le remplissage d'huile à partir du trou du bouchon (1) jusqu'à ce qu'elle commende à sortir du meme trou . Revissez le bouchon. **Attention: l'huile de vidange est une matière polluante, ne le jetez pas dans la nature, mais, au contraire utilisez les centres de recolte spécifiques.**

AVARIES ET REMEDES : voir les instructions de la pompe.

DEMONTAGE DU GROUPE POMPE-RESERVOIR : (FIG. 9-10-11-12) Dans le cas qu'il est nécessaire de démonter tout le groupe de pulvérisation formé par la pompe et par le reservoir (par exemple si on veut le changer avec des autres accessoires) il faut enlever le couvercle de protection des courroies (part 1) , dévisser la vis (2) et défilé l'extrémité (3) de la fente sur le chassis. Après avec un poinçon (4) faire sortir les courroies (5) des logements de la poulie , et , ensuite .presser la poignée (6) et tourner le groupe en avant. Pour compléter le demontage il suffit d'enlever la goupille (7), dans tous les deux cotés de la machine, et presser en meme temps avec un poinçon sur les les chevilles (8) pour faciliter le décrochement du groupe pulvérisation.

DONNEES TECHNIQUE : vitesses : 1 avant + 1 arrière – robuste carter de transmission rempli d'huile avec vis sans fin et courroies ; cuve de 120 litres équipée avec filtre – pompe à membrane tournant à 700 tours/minute – pression max 30 Bar – débit maximum 29 litres/minute – enrouleur avec 25 mt. de tuyau et lance de traitement.

BRUIT AERIEN ET VIBRATIONS : valeur de pression acoustique pour l'opérateur , selon la Dir. UNI En 1553, Lpa = 81,6 dBA (79,1 dBA en conditions de travail) , valeur d'incertitude K = ±1,1 dB(A). Valeur de puissance acoustique selon la Directive 2000/14/CE, Lwa = 93,8 dBA , valeur d'incertitude K = ±1,3 dB(A). Valeur moyen de vibration des mancherons pendant le transport , selon la directive UNI En 1033, pari a 6,38 m/s² , valeur d'incertitude K = ±3,19 m/s².

ACCESSOIRES : benne standard complète avec plate , mancherons et attaque rapide , lame à neige réglable et relevable , paire de chaines à neige pour roues pneumatiques, plateau en tole 59x81 c. avec cuve en plastique.

VORWORT

Sehr geehrter Kunde,

wir danken Ihnen, daß Sie unsere Produkte bevorzugt haben und wir wünschen Ihnen eine angenehme Benutzung Ihrer Maschine.

Wir haben diese Gebrauchsanweisung entwickelt, um bereits vom Anfang eine problemlose Betriebsweise zu sichern. Bitte, folgen Sie diese Ratschläge aufmerksam, damit Ihre Maschine für lange Zeit perfekt arbeiten kann. Vor der Serienherstellung und während des Herstellungsvorgangs werden unsere Maschinen sehr strengen Prüfungen und Kontrollen unterworfen. Das ist für uns und für Sie die beste Garantie, daß es sich um ein Qualitätsprodukt handelt. **Diese Maschine wurde strengen neutralen Tests im Ursprungsland unterworfen und entspricht den geltenden Sicherheitsnormen. Um das zu garantieren, sind ausschließlich Originalersatzteile zu verwenden. Der Benutzer verliert jede Garantierechte, falls er keine Originalersatzteile verwendet.** Mit dem Vorbehalt, technische oder Strukturänderungen vorzunehmen. Für jede Auskünfte und für Bestellungen von Ersatzteilen, bitte, geben Sie die Artikel- und Herstellungsnummer an.







DATEN FÜR DIE KENNZEICHNUNG (Abb.1) Das Etikett mit den Maschinendaten und der Seriennummer befindet sich an der linken Seite der Motorpumpe, unter dem Motor. **Anmerkung** Bei den Anträgen auf technische Betreuung oder bei den Ersatzteilbestellungen, bitte, geben Sie immer die Seriennummer der entsprechenden Maschine an.

VERWENDUNGSBEDINGUNGEN - GEBRAUCHSGRENZEN Die Motorpumpe wurde für Spritzenarbeiten entwickelt und hergestellt; für die Verwendung der Maschine ist das Vorhandensein von nur einem Bediener vorgesehen, der die Verantwortung hat, jede beliebige Person auf einem Sicherheitsabstand zu halten (größer als 10 Meter). Jede andere Verwendung (zum Beispiel, Lackieren) ist illegal und führt zum Garantieverfall und kann mögliche Gefahren für den Bediener und die ausgesetzten Personen verursachen.

SICHERHEITSNORMEN Vor dem Gebrauch der Maschine sind diese Anweisungen zu lesen und die in den der Pumpe und dem Motor beigelegten Handbüchern enthaltenen Anwendungshinweise sorgfältig zu folgen. Alle Maschinen sind mit einer Unfallschutzvorrichtung versehen. Diese Vorrichtung verursacht das Abschalten der Kupplung und daher den Stillstand der Maschinenbewegung vorwärts und rückwärts, wenn der entsprechende Steuerhebel freigegeben wird. Ferner vermeidet diese Vorrichtung das Einschalten des Rückwärtsgangs während des Vorwärtsgangs.

GEBRAUCHSINFORMATION:

 **An der Maschine und in diesem Handbuch sind Aufschriften und Anleitungen vorhanden, welche von diesem Zeichen begleitet werden und welche das Vorhandensein einer potentiellen Gefahr zeigen. Man muß beim Gebrauch besonders vorsichtig sein, um die eigene Sicherheit und die der in der Reichweite der Maschine befindlichen Personen zu garantieren.**

1. Jugendliche unter 16 Jahren sowie Personen unter Einfluss von Alkohol, Medikamenten oder Drogen dürfen die Maschine nicht benutzen.
2. Arbeiten Sie nur bei Tageslicht oder mit einer guten künstlichen Beleuchtung.
-  3. Die chemischen, für die Bewässerung verwendeten Produkte können für die Personen und die Tiere schädlich sein. Sich stets vergewissern, daß keine Personen in der Nähe vorhanden sind.
-  4. Während der Arbeit immer Schutzkleider und Schutzgegenstände tragen, wie Handschuhe, Brillen, Masken, Schuhe und Overalls.
5. Vor jedem Gebrauch eine Sichtkontrolle des Anziehens von allen Bestandteilen, der Gesamtheit der Maschine und des Reifendrucks durchführen. Insbesondere ist das korrekte Anziehen der Klemmschellen zu überprüfen.
6. Die Pumpe muß mit einem Maximaldruck von 30 Bar verwendet werden. Sollte der Druckmesser einen höheren Wert zeigen, muß man auf den roten Hebel einwirken (Abb. 6 – Teil 3), um den Druck herabzusetzen. Bei Notfall ist die Pumpe sofort abzuschalten, um zu vermeiden, daß ihre Einrichtungen beschädigt werden.
-  7. Die Motorpumpe darf nicht für Einsätze verwendet werden, die anders als vorgesehen sind, insbesondere darf die Motorpumpe mit keinen anderen Flüssigkeiten als Wasser benutzt werden (zum Beispiel Lösungsmitteln, Treibstoffen, feuergefährlichen Stoffen, usw.).
8. Bei Gebrauch auf spürbar steilen Geländen sollen die Sperren der Räder in den entsprechenden Bolzen eingesteckt sein (Abb. 2 - Stellung 3), um die Gefahr eines plötzlichen Stopps zu vermeiden. Ferner muß man bei den Bewegungen und bei der Abwicklung des Spritzschlauches besonders vorsichtig sein, und kontrollieren, daß keine Hindernisse in der Nähe der Maschine vorhanden sind (wie zum Beispiel Zweige, Pfähle, Kabel, usw.). Auf Gefällen nie quer arbeiten, sondern immer bergauf oder bergab.
9. Es empfiehlt sich, das Saugen der Pumpe abzuschalten (siehe vorigen Absatz), wenn das Spritzen für lange Zeit unterbrochen wird, um zu vermeiden, daß die Überhitzung des Tanks die chemischen Eigenschaften der vorhandenen Flüssigkeit verändert.
-  10. Die Maschine darf NIE in geschlossenen und/oder nicht belüfteten Räumen gestartet werden; die Verbrennungsmotoren erzeugen Kohlenmonoxid, das tödlich für die Menschen ist.
11. Den Motor abschalten, bevor sich von der Maschine zu entfernen. Die Maschine darf nicht unbewacht gelassen werden.
-  12. **VORSICHT** Das Benzin ist hochentzündbar:
 - Das Tanken darf weder in geschlossenen Räumen noch bei laufendem Motor durchgeführt werden. Ferner darf man dabei nicht rauchen und muß kontrollieren, daß der Treibstoff vom Behälter nicht herauskommt.
 - Im Fall ein Ausströmen passiert, nicht versuchen, den Motor einzulassen. Die Maschine von der betroffenen Zone entfernen und vermeiden, Zündquellen zu erzeugen, bis die Benzindämpfe aufgelöst sind
 - Den Tankdeckel und den des Benzinbehälters korrekt zurückbringen.
-  13. Achtung mit dem Auspuffrohr. Die nahestehenden Teile können eine Temperatur von 80° erreichen. Die abgenutzten oder defekten Schalldämpfer austauschen.
14. **Motoranleitungen:** Die beigelegte Gebrauchsanweisung des entsprechenden Motors aufmerksam lesen.
15. Nach dem Spritzen muß die Anlage gewaschen werden, indem man reines Wasser aufsaugt und ablaufen lässt. Dann die Pumpe ohne den Einlassrohr in Betrieb setzen.
16. NIE Produktresten in die Umwelt beseitigen: sie können sie verschmutzen. Die Resten in einem Behälter sammeln und nach den geltenden Vorschriften oder nach den Anweisungen des Herstellers entsorgen.
17. Jede unkorrekte Anwendung, oder die Reparaturen, die nicht von Fachpersonal durchgeführt werden, oder die Benutzung von nicht originalen Ersatzteilen führen zum Garantieverfall und zur Ablehnung von jeglicher Verantwortung seitens der Herstellungsfirma.

MONTAGE (ABB. 3) Die Motorpumpe wird in ihrer eigenen Verpackung und teilweise abmontiert geliefert. Bevor sie zu benutzen, muß man die Montage beenden, deshalb muß man die Platte (1) des Schlauchtrommels in die entsprechenden, an dem Tankträger befindlichen Löcher befestigen (2), dann durch Schrauben (3), Scheiben (4) und Muttern (5) befestigen.

Einstellen des Riemenspanners für die Steuerung des Vorwärts- und Rückwärtsgangs: (Abb. 13)

- **VORWÄRTSGANG:** Die Räder dürfen erst zu drehen beginnen, wenn der Vorwärtsgangshebel (2) die Hälfte seines Weges überschritten hat. Wenn der Hebel ganz nach hinten gezogen wurde (Arbeitsposition) und ganz am Ende seines Weges ist, muss die Feder des Vorwärtsgangspannhebels um circa 6-8 mm gedehnt sein (Abb.13.1).

- **RÜCKWÄRTSGANG:** Der Zug muss so eingestellt werden, dass wenn der Hebel für die Rückwärtsbetätigung (3) auf STOP-Position ist (Abb. 5.1), der Seilzug mit Hilfe der Arretierhülse nur leicht am Rückwärtsgang-Spannhebel anliegt, wie in der Abbildung 13.2 abgebildet.

Wenn der Hebel (3) ganz nach hinten gezogen wurde (Arbeitsposition), muss die Feder des Rückwärtsgang-Spannhebels um ca. 13-15 mm (Abb.13.3) zusammengedrückt sein.

Um die obengenannten Bedingungen zu erhalten, muß man auf den Regler (B) einwirken, der in der Nähe der entsprechenden Steuerhebel montiert ist.

BENUTZUNG DER MASCHINE

UMSCHLAG (ABB. 5) Den Beschleunigungshebel (1) in die Stellung START stellen, dann den Motor anlassen, indem man den Handgriff des Selbstaufrollers (4) entschlossen zieht. Nach dem Anlassen die Drehzahl einstellen, indem man auf den Beschleunigungshebel (1) einwirkt. Um vorwärts zufahren, braucht man nun den Hebel (2) zu ziehen. **Rückwärtsgang:** den Kupplungshebel (Pos. 2) loslassen und danach die Sicherheitssperre (A) entriegeln, in dem man diese von der Position (Abb. 5.1) in die vom Pfeil angezeigte Position (Abb. 5.2) dreht und den Rückwärtsganghebel am Handholm (3) ganz zu sich zieht. **VORSICHT: die Maschine darf sich in Neutralstellung (Sicherheitssperre Abb. 5.1) nicht bewegen. Sollte das nicht der Fall sein, müssen die Züge ordnungsgemäß eingestellt werden, wie in dem Kapitel EINSTELLUNG DER BETÄTIGUNGEN (Abb. 13) erklärt.**

Vorrichtung zum Einschalten der Räder mit drei Stellungen (Abb.2) - Die Motorpumpe ist mit einer speziellen Vorrichtung versehen, die "GABEL MIT DREI STELLUNGEN" heißt.

In der Stellung 1 (frei) dreht das Rad auf der Welle frei, um die Bewegungen der Maschine bei stillgelegtem Motor zu erlauben, wie zum Beispiel nach der Lagerung. Es ist zu vermeiden, den Motor in geschlossenen und nicht gut belüfteten Räumen anzulassen, weil die Abgase schädlich sind. In der Stellung 2 (gesperrt) ist das Rad einteilig mit der Welle, und wird zum treibenden Rad, daß heißt, bereit für die Arbeit, (das am meistens benutzte Rad). Diese Stellung ist **obligatorisch**, wenn die Motorpumpe auf ansteigenden Ebenen benutzt wird. In der Stellung 3 (Halbdifferential) kann das Rad ungefähr eine Drehung frei auf der Welle durchführen, um Umsteuerungen zu erlauben.

ACHTUNG Alle Arbeiten auf der Dreistellungsgabel müssen bei ausgeschaltetem Motor und auf einer flachen Ebene durchgeführt werden.

SPRITZEN (ABB. 6-7-8) Die Motorpumpe wurde für eine individuelle Benutzung entwickelt. Man darf nicht bei bewegender Maschine spritzen. Man muß den Motor anlassen, sich in der Nähe des zu spritzenden Gebiets positionieren (siehe Abschnitt UMSCHLAG) und die Saugvorrichtung durch den eigens dazu bestimmten Hebel (1) einführen. Den Hebel in die Stellung "I" drehen. Auf diese Weise wird ein kontinuierlicher Zuflusszyklus der Flüssigkeit vom Tank gestartet, der durch die Pumpe läuft und dann kommt zum selben Tank zurück. Man muß deshalb kurz warten, daß dieser Zyklus gestartet wird, dann muß man den Hahn in die Stellung "ON" bringen und den Betriebsdruck nach den eigenen Anforderungen einstellen, indem man auf den roten Handhebel (3) einwirkt. Der erreichte Pegel wird vom Druckmesser (4) gezeigt.

Jetzt darf man mit dem Spritzen anfangen. Die Düse (5) ergreifen und den entsprechenden Hebel (6) drücken: Ein leichter Druck wird die Emission der Flüssigkeit in dem zerstäubten Stand verursachen, während man einen kräftigeren Strahl erhalten kann, wenn man tief drückt. Am Ende der Arbeit muß man die Düse in dem eigens für vorgesehenen Sitz (7) zurückstellen, den Hebel (1) in die Stellung "O" bringen und schließlich den Motor ausschalten.

Abb. 15) Schädlingsbekämpfungsmittel im Gebrauch - Kennzeichnung. An der Maschine befindet sich rechts auf dem Handwaschtank eine Einschubtasche, in die das Etikett des Schädlingsbekämpfungsmittels, das gerade im Gebrauch ist, eingesteckt werden muss.

Abb. 16) Handwaschtank. Die Maschine ist mit einem separaten Handwaschtank (A) ausgestattet. Das Fassungsvermögen beträgt 10 Liter. Der Handwaschtank wird benötigt, um Hände oder andere Körperteile waschen zu können, die unabsichtlich mit dem gerade benutzten Schädlingsbekämpfungsmittel in Berührung gekommen sind. Zum Öffnen des Tanks den Hebel (1) am Hahn (2) um 180° im Uhrzeigersinn drehen. Zum Schließen des Hahns den Hebel (1) in umgekehrte Richtung drehen.

WICHTIG: DEN TANK (A) NUR MIT WASSER FÜLLEN

GEEIGNETE SPRITZPISTOLEN, SPRITZDÜSEN UND FILTER:

Spritzpistole: Spritzpistole aus Stahl mit einer Düse aus Stahl Ø 1,5 mm, Arbeitsbereich zwischen 15-60 bar (Standard).

Der Gebrauch jeder Spritzpistole ist zulässig. Wichtig ist, dass die Spritzpistole für einen Arbeitsbereich von 15 – 60 bar geeignet ist.

"TURBO-Kopf" für Hebel-Spritzpistole: Düse Ø 1,5 mm aus Keramik. Die Verwendung von anderen Düsen mit einer Öffnung von mind. Ø 1 mm und max. Ø 3 mm ist möglich. Wird die o. g. Spritzpistole in Kombination mit dem Turbo-Kopf und der Düse mit 1,5 mm Ø benutzt, so wird bei einem Druck von 30 bar eine Sprühweite von ca. 9 Metern erreicht. Bei gleichem Druck (30 bar) und einer Düsenöffnung von mehr als Ø 1,5 mm vergrößert sich die Sprühweite, z. B. beträgt die Sprühweite bei einem Druck von 30 bar und einer Düsenöffnung von Ø 3 mm ca. 11 Meter.

Filtersatz: Filterleistung 60 Ltr./min., Verbindungsgewinde 1 ¼", Filtermaterial Polypropylen 18 Mesh.

WARTUNG Während aller Wartungs-, Reinigungsarbeiten und der Montage von Zubehörteilen muß die Pipette der Motorkerze getrennt werden. Vor jeder Benutzung ist die Dichtigkeit der Verbindungsstücke und der Dichtungen zu überprüfen, damit keine Zerstreuung der Flüssigkeit und keine folgende Verschmutzungsgefahr passiert. Der Ölpegel der Pumpe muß regelmäßig kontrolliert werden und, wenn notwendig, nachfüllen (siehe beiliegendes Handbuch der Pumpe). Beim Wiederaufschrauben der Ölschraube muß man aufpassen, sie nicht zu fest anzuziehen, um das Gewinde nicht zu beschädigen. **FILTERREINIGUNG DES SPRÜHSYSTEMS (Abb. 17 und 18):** Das Sprühsystem ist mit einem Filter (1) vor der Pumpe ausgestattet. Sollte der Fall eintreten, dass Sie den Filter bei abgeschaltetem Motor ausspülen müssen, ist es notwendig den gelben Verschluss (2), durch gleichzeitiges nach oben drücken, abzuschrauben. **ACHTUNG! Bei diesem Vorgang wird die im Filter enthaltene Flüssigkeit entleert. Halten Sie einen geeigneten Behälter bereit, um die auslaufende Flüssigkeit aufzufangen.** Wenn eine vollständige Reinigung notwendig ist, schrauben Sie zuerst die Verschlussmutter (3) ab, um das Filterelement (4) zu entnehmen. **ACHTUNG! Vor Wiederaufnahme der Arbeit sicherstellen, dass Sie den Filter wieder korrekt montiert haben - durch Befolgung der vorherigen Anweisungen in umgekehrter Reihenfolge vorgehen.**

LAGERUNG UND REGELMÄSSIGE WARTUNG Alle Muttern, Mutterschrauben und Schrauben angezogen halten, um den sicheren Betrieb der Maschine zu garantieren. Die Maschine vor der Einlagerung abkühlen lassen, und wenn der Behälter noch Benzin enthält, ist zu vermeiden, die Maschine in einem Ort einzulagern, wo die Dämpfe freie Flammen oder Funken erreichen können. Um die Brandgefahr zu reduzieren, Motor, Schalldämpfer und Benzin-Lagerort von Blättern, Gras und Fettresten frei halten. Die folgenden Arbeiten in den vorgeschriebenen Zeiträumen (unter "Stunden" versteht man die Arbeitsstunden der Maschine) vornehmen.

Getriebegehäuse (Abb. 14) Ölstandskontrolle: Schmiermittel: **ÖL SAE 80** benutzen. Alle **60 Stunden** den Ölstand überprüfen: die Maschine auf eine flache Ebene stellen, Schraube (1) abschrauben und kontrollieren, daß das Öl am unteren Rand des Loches ist. Wenn es notwendig ist, den Stand wiederherzustellen, von selbem Loch nachfüllen, bis das Öl anfängt, herauszulaufen. Die Schraube wiederaufschrauben. **Ölwechsel:** alle **150 Stunden** das Öl wechseln. Der Ölablass muß bei warmer Maschine durchgeführt werden: die Schraube (1) abschrauben, die Maschine schräg stellen, um sie vollständig zu entleeren, dann das Öl von selbem Loch (1) nachfüllen, bis das Öl anfängt, herauszulaufen. Die Schraube wiederaufschrauben. **Achtung: das Ablassöl ist verschmutzend. Nicht in die Umwelt einleiten, sondern sich an die eigens dafür vorgesehenen Sammelstellen wenden.**

STÖRUNGEN UND ABHILFE Siehe Gebrauchsanweisungen der Pumpe.

ABMONTIEREN DER EINHEIT PUMPE-TANK (ABB. 9-10-11-12) Wenn es notwendig ist, die gesamte Spritzeinheit abzumontieren, die aus der Pumpe und aus dem Tank besteht (zum Beispiel, um die mit einem anderen Zubehör auszutauschen), muß man den Riemenschutzdeckel entfernen (Teil 1) entfernen, indem man die Schraube (2) abschraubt und das Ende (3) vom Langloch auf dem Rahmen auszieht. Dann mit einem Senkstift (4) die Riemen (5) von den Sitzen auf der Riemenscheibe auskommen lassen und demnächst den Handgriff (6) drücken und die Einheit nach vorne drehen. Um das Abmontieren zu beenden, braucht man nur die Nadel (7) an beiden Seiten der Maschine zu entfernen und gleichzeitig mit einem Senkstift auf die Bolzen (8) drücken, um das Aushaken der Spritzeinheit zu erlauben.

TECHNISCHE EIGENSCHAFTEN Wechselgetriebe mit 2 Geschwindigkeiten, vorwärts und rückwärts – Schneckenantrieb in Ölbad und Riemen – Tank 120 Liter mit Filter – Membranpumpe Umdrehungen je Minute max. 700 – Druck max. 30 Bar – Förderleistung max. 29 Liter je Minute – Schlauchtrommelhalter mit mit 25 von Schlauch und Spritzdüse.

GERÄUSCHEMISSION UND SCHWINGUNGEN Schalldruck am Ohr des Bedieners, nach UNI En 1553, Lpa = 81,6 dB(A) (79,1 dB(A) in Arbeitszustand), Messunsicherheit K = ± 1,1 dB(A). Schalldruck, nach Richtlinie 2000/14/CE, Lwa = 93,8 dB(A), Messunsicherheit K = ± 1,3 dB(A). Der Mittelwert der Schwingung an Sterzen während des Transports, nach UNI En 1033, entspricht 6,38 m/s², Messunsicherheit K = ± 3,19 m/s².

ZUBEHÖRE Standardwanne versehen mit Platte, Griff und Schnellverbindung - Frontmesser für Schnee mit Einstellhandgriff - Schneeketten-Paar für luftbereifte Räder - Plattform aus Blech cm. 59x81 versehen mit Behälter aus Kunststoff.

INTRODUCCIÓN

Estimado Cliente, le agradecemos por la confianza para con nosotros y con nuestros productos y auspiciamos que obtenga una excelente prestación de su máquina. Hemos redactado las siguientes instrucciones para el empleo del equipo con la finalidad de asegurar ya desde el comienzo un funcionamiento que no acarree inconvenientes. Atienda escrupulosamente estos consejos y tendrán la satisfacción de usar por mucho tiempo una máquina que funciona como es debido. Nuestras maquinarias antes de ir a la producción en serie, se ensayan de manera rigurosa y durante su producción se someten a severos controles. Ello constituye para Ud. y para nosotros la mejor garantía de que se trata de un producto de reprobada calidad. **Esta máquina ha sido sometida a pruebas rigurosas y neutrales en el país en donde se produce y cumple con las normas de seguridad vigentes. Para asegurar esto es necesario utilizar solamente repuestos originales. El utilizador pierde todo derecho a la garantía de no utilizar repuestos originales.** Con reserva inherente a las variaciones técnicas y constructivas. Para informaciones y pedido de repuestos, se le agradece mencionar el número del artículo y de producción.







DATOS DE IDENTIFICACIÓN (Fig.1) La etiqueta con los datos de la máquina y el número de matrícula se ubica por el costado izquierdo de la motobomba bajo el motor. **Nota :** al solicitar en su caso Asistencia Técnica o al solicitar repuestos, siempre indique el número de matrícula de la máquina correspondiente.

CONDICIONES DE UTILIZACIÓN - LIMITACIONES DE USO La motobomba se proyecta y se construye para llevar a cabo operaciones de irrigación; para su utilización se prevé la presencia de un operador solamente, quien tiene la responsabilidad de permanecer a la distancia de seguridad (mayor de 10 metros) de toda posible persona expuesta. Toda utilización diferente de la que se ha mencionado con anterioridad (como por ejemplo el barnizado) es ilegal y conlleva la invalidación de la garantía además de posibles peligros para el operador y las personas expuestas.

NORMAS DE SEGURIDAD - Antes de utilizar la máquina es preciso leer las presentes instrucciones y cumplir escrupulosamente con los avisos reportados en los manuales de la bomba y del motor que se anexan. Todas las máquinas se equipan con un dispositivo anti accidente. Dicho dispositivo provoca, al soltar la palanca de mando correspondiente, el desembrague y por consiguiente la detención de la máquina cuando en marcha hacia adelante o hacia atrás. Dicho dispositivo impide la puesta de la marcha atrás mientras resulta puesta la marcha adelante.

AVISOS DE UTILIZACIÓN:

 Encima de la máquina se ubican letreros e indicaciones acompañadas por la siguiente señal que indican la posibilidad de un peligro potencial, y que también se reportan en el presente manual. En dichos casos se vuelve necesario obrar con especial atención y cuidado para con su propia seguridad y de quienes podrían hallarse dentro del radio de acción de la máquina.

1. Está prohibido utilizar la máquina a los menores de 16 años y a todas aquellas personas que han consumido alcohol, drogas o medicamentos.
2. Trabaje solamente a la luz del día o con una excelente iluminación artificial.
-  3. Los productos químicos que se rocían pueden ser dañinos para las personas o animales; siempre cerciórese que no estén presentes personas en los alrededores.
-  4. Durante el trabajo, siempre utilice accesorios de protección como por ejemplo guantes, gafas, caretas, zapatos y vista un mono.
5. Antes de toda utilización, lleve a cabo el control visual sobre todos los componentes que deben resultar bloqueados, la integridad de la máquina y la presión de los neumáticos, controle detalladamente que el bloqueo de los zunchos de los tubos sea el correcto.
6. La bomba debe ser empleada a la presión máxima de 30 Bar, si el manómetro indica un valor superior a dicho límite se precisa actuar con la manilla roja (Fig. 6 – detalle 3) para reducir la presión. En caso de emergencia apague inmediatamente la bomba, puesto que podrían dañarse los mecanismos.
-  7. Non utilice la motobomba para usos diferentes de los que se contemplan y en detalle, no use la motobomba con líquidos que no sea agua (por ejemplo solventes, carburantes, substancias inflamables, etc.).
8. En caso de utilización en terrenos con cuesta marcada, es preciso introducir los trinquetes de bloqueo de las ruedas en los ejes correspondientes (Fig. 2 - posición 3), para prevenir el peligro de detención subitánea y violenta; además es preciso usar especial atención en los desplazos y durante las operaciones de desbobinado del tubo de irrigación, prestando cuidado en controlar que no haya impedimentos en las cercanías (como por ejemplo ramas, palos, alambres, etc.). Cuando en cuesta siempre trabaje cuesta arriba o cuesta abajo, jamás transversalmente.
9. Se recomienda desconectar la aspiración de la bomba (refiérase al párrafo anterior) de no irrigar por un periodo prolongado, a fin de prevenir que el sobrecalentamiento del tanque no cambie las características químicas del líquido presente.
-  10. JAMÁS arranque la máquina en lugares cerrados y/o no ventilados; los motores endotérmicos producen monóxido de carbono, lo que es letal para el hombre.
11. Jamás se aleje de la máquina sin antes apagar el motor. Jamás deje máquina sin vigilancia.
-  12. AVISO : La gasolina es fácilmente inflamable:
 - no efectúe el llenado del tanque de gasolina en lugares cerrados ni con el motor prendido, no fume y preste atención en que el combustible no se desborde del tanque.
 - en dicho caso no intente poner en marcha el motor, sino que aleje la máquina del área de derrame de la gasolina. Preste atención en no prender ningún aparato en la zona de dispersión de la gasolina, ni crear focos de arranques hasta que los vapores de la gasolina se disipen.
 - vuelva a poner correctamente las tapas del tanque y del contenedor de la gasolina.
-  13. Preste atención en el tubo de escape. Las partes alrededor del mismo pueden llegar a la temperatura de 80°. Reemplace los silenciadores desgastados o defectuosos.
14. **Instrucciones acerca del Motor:** Lea atentamente el manual de instrucciones adjunto al motor.
15. Al terminar con la irrigación es preciso lavar la instalación, aspirando agua limpia y escurriéndola, y haciendo funcionar la bomba sin el tubo de aspiración.
16. JAMÁS descargue los residuos de producto en el medio ambiente, puede originar contaminación. Recólectelos en un contenedor y deséchelos conforme las normas vigentes o atendiendo las instrucciones del productor.
17. Toda utilización no correspondiente, las reparaciones efectuadas por personal no especializado o el empleo de repuestos no originales, conllevan la invalidación de la garantía y de toda responsabilidad por parte de la empresa constructora.

MONTAJE (FIG. 3) La motobomba se entrega parcialmente desmontada y alojada en su embalaje. Antes de utilizarla es preciso completar el montaje, para ello se deben introducir los tubos del soporte (1) del bobinador de la manguera en los tubos correspondientes (2), ubicados en la parte delantera de la motobomba, a continuación, fijelos con los tornillos (3), las arandelas (4) y las tuercas (5).

Regulación de los tensadores de correas del mando marcha adelante y marcha atrás: (Fig. 13)

-**MARCHA ADELANTE:** las ruedas deben empezar a girar sólo cuando la palanca (2) de mando de la marcha adelante sobrepasa le mitad de su camino. Cuando la palanca está al final de su camino (posición de trabajo), el muelle del tensor de correa para la marcha adelante, debe estirarse de $\pm 6/8$ mm (fig.13.1).

-**MARCHA ATRÁS:** registrar el cable de manera que – cuando la palanca de mando de la marcha atrás (3) está en la posición STOP (Fig. 5.1) – la placa de apoyo del muelle, esté a contacto con el extremo del ojal según indicado en la fig.13.2.

Cuando la palanca está al final de su camino (completamente estirada o sea en posición de trabajo) el muelle del tensor de correa para la marcha atrás debe contraerse de $\pm 13/15$ mm (fig.13.3).

Para lograr las condiciones mencionadas, es preciso actuar con la regulación (B) instalada cerca de las correspondientes palancas de mando.

UTILIZACIÓN DE LA MÁQUINA

MOVIMENTACIÓN (FIG. 5) Coloque la palanca del acelerador (1) en la posición de START, acto seguido arranque el motor tirando con fuerza la manilla del autobobinador (4), al lograr arrancarlo ajuste el número de vueltas actuando con la palanca acelerador (1). Para adelantar basta ahora tirar la palanca (2), soltándola. **Marcha atrás:** dejar la palanca de avance (2) y desbloquear el dispositivo (A) en el sentido indicado por la flecha llevándolo de la posición (fig. 5.1) a la posición (fig. 5.2). Tirar hacia sí mismo la palanca (3) hasta que la máquina empiece a retroceder.

ATENCIÓN: cuando el dispositivo (A) está en posición de bloqueo (fig. 5.1), la máquina no debe moverse. En caso la máquina se mueva, hay que regular/registrarse los cables según indicado en el capítulo REGULACIONES (fig. 13).

Dispositivo de arranque de tres posiciones (Fig.2) - La motobomba está equipada con el dispositivo especial "HORQUILLA DE TRES POSICIONES". En la posición 1 (libre) la rueda gira libre en el eje permitiendo con ello los desplazos de la máquina con el motor detenido, lo que sirve por ejemplo a la salida del aparcamiento, puesto que no se debe arrancar el motor en lugares cerrados o poco ventilados porque los gases de descarga son dañinos. En la posición 2 (bloqueado) la rueda resulta solidaria con el eje, volviéndose motriz, o sea lista para el trabajo. Por lo normal dicha posición es la que más se usa. Esta posición es la **obligatoria** al usar la motobomba sobre cuestras. En la posición 3 (semidiferencial) la rueda tiene la posibilidad de llevar a cabo una vuelta libre en el eje, lo que permite el cambio de marcha. **¡ATENCIÓN!** Todas las intervenciones con la horquilla de tres posiciones deben ser llevadas a cabo con el motor apagado y sobre una superficie llana.

IRRIGACIÓN (FIG. 6-7-8) La motobomba está diseñada para un uso individual y no está previsto pulverizar con la máquina en movimiento. Es preciso arrancar el motor, situarse en las cercanías de la zona que se va a pulverizar (refiérase al capítulo MOVIMENTACIÓN) y accionar el dispositivo de aspiración mediante la palanca para ello instalada (1), rotándola a la posición "I". De esta manera se pone en marcha el ciclo continuo de flujo de líquido del tanque que pasa al interior de la bomba y regresa luego al mismo tanque. Por eso es preciso esperar brevemente a que dicho ciclo se active, acto seguido es preciso abrir el grifo, posición "ON", y ajustar, según se precise, la presión de funcionamiento accionando la manilla roja (3), el nivel que se alcanza vendrá indicada por el manómetro (4). Ahora es posible empezar a pulverizar, empujando la lanza (5) y accionando la palanca (6); una ligera presión provoca la salida de líquido atomizado, mientras que pulsando a fondo se logrará un chorro más fuerte. Al terminar el trabajo es preciso guardar la lanza en el gancho para ello instalado (7), llevar la palanca (1) a la posición de "O" y finalmente apagar el motor.

DATOS DE IDENTIFICACIÓN DEL PRODUCTO EN USO (Fig. 15) En la máquina está previsto un porta-etiquetas con su respectiva etiqueta, en la que el usuario tiene la obligación de indicar el nombre del pesticida usado; el porta-etiquetas está ubicado en cima de la cisterna.

SISTEMA LAVAMANOS (Fig. 16) La máquina está provista de un depósito autónomo (A) con capacidad de 10 litros, que sirve para enjuagar las manos u otras partes del cuerpo que puedan haber entrado en contacto por accidente con el producto en uso. Para que el agua salga del depósito es necesario girar de 180° hacia la derecha la palanca (1) presente en el grifo. Para interrumpir la salida del agua es necesario efectuar esta operación al revés. **IMPORTANTE:** EN EL DEPÓSITO (A) ESTÁ PERMITIDO INTRODUCIR SÓLO AGUA.

GAMA Y TIPO DE LANZA, BOQUILLAS Y FILTROS USADOS:

Lanza: Tubo con lanza de acero con boquilla de acero Ø1,5 mm, uso entre 15-60 Atm (estándar).

Es posible usar cualquier tipo de lanza (ej. Lanza mitra simple, etc.), a condición de que el campo de acción esté entre 15-60 Atm.

Cabezal turbo para lanzas de palanca: Boquilla Ø1,5 mm de cerámica, se pueden usar también boquillas con orificio que varía de un mínimo de Ø1 mm a un máximo de Ø3 mm. La combinación de la lanza mencionada con cabezal turbo y boquilla de Ø1,5 mm a 30 bar ofrece un alcance máximo de 9 metros. Si con la misma presión (30 bar) se usan boquillas con orificios mayores de Ø1,5 mm, el alcance aumenta. Ejemplo: 30 bar, boquilla con orificio de Ø3 mm, se obtiene un alcance de 11 metros. Grupo filtro: capacidad filtrante 60 l/min., roscas para racores 1" 1/4, filtración de polipropileno 18 Mesh.

MANTENIMIENTO Durante todas las operaciones de mantenimiento, limpieza y montaje de los accesorios es preciso desconectar los cables de la bujía del motor. Antes de cada utilización controle la condición de los empalmes y de las guarniciones para que no se produzca dispersión de líquido lo que por consiguiente provocaría peligros de contaminación. Controle periódicamente el nivel del aceite de la bomba y de ser necesario efectúe el llenado (refiérase al manual de la bomba que va adjunto al producto). Al enroscar la tapa del colector del aceite, preste atención en no apretarlo demasiado, para prevenir que el roscado se desgaste.

LIMPIEZA DEL FILTRO DEL DISPOSITIVO DE PULVERIZACIÓN (fig. 17 y fig. 18): el dispositivo de pulverización lleva un filtro (1), antepuesto a la bomba. En caso esté necesario destapar el filtro; con el motor apagado, hay que destornillar el tapón amarillo (2) empujando simultáneamente hacia arriba.

Atención! Con esta operación se va a vaciar el filtro; luego es necesario preparar un contenedor adecuado para impedir que se derrame el líquido contenido en el filtro mismo.

En caso esté necesario proceder a una limpieza completa; quitar el filtro (4) destornillando el sello (3).

Atención! Antes de volver a trabajar, comprobar que el filtro esté bien puesto. Seguir al revés las indicaciones anteriores.

APARCAMIENTO Y MANTENIMIENTO PERIÓDICO – Cuide que todas las tuercas, los ejes y los tornillos se mantengan bloqueados. Ello para asegurar el funcionamiento de la máquina en condiciones de seguridad. Deje enfriar la máquina antes de almacenarla y de todas formas no la aparque con gasolina en el tanque al interior de un edificio, puesto que los vapores podrían alcanzar una llama libre o una chispa. Para reducir la posibilidad de incendios, el motor, el silenciador y el lugar de almacenamiento de la gasolina deben estar libres de hojas, hierba y grasa.

Lleve a cabo las operaciones que se listan a seguido conforme las pautas que se dictan (por "horas" se entiende las horas de funcionamiento de la máquina). **Caja del cambio (Fig. 14) Control del nivel del aceite:** Lubricador: use **aceite SAE 80**. Controle el nivel del aceite cada **60 horas**: ponga la máquina sobre una superficie llana, quite la tapa (1) y controle que el aceite alcance el borde inferior de la boca, de ser necesario ponga aceite por la misma boca, hasta que desborde. Vuelva a poner la tapa. **Cambio del aceite:** cambie el aceite cada **150 horas**. El vaciado del aceite debe ser llevado a cabo cuando la máquina está caliente: desenrosque la tapa (1), incline la máquina para vaciarla completamente y a seguido llene con aceite por la boca misma (1) hasta que el aceite empiece a desbordarse. Vuelva a enroscar la tapa.

¡ATENCIÓN! el aceite de descarga es material contaminador, no desperdicie en el medio ambiente, sino que dirjase a los centros de recogida.

AVERÍAS Y REMEDIOS - Refiérase al manual de instrucciones de la bomba.

DESMONTAJE DEL GRUPO BOMBA-TANQUE (FIG. 9-10-11-12) En el caso de que se precisara desmontar el grupo completo de irrigación que se constituye por la bomba y el tanque (en el caso por ejemplo que se precise reemplazarlo con otro accesorio), es necesario quitar el cárter de protección de las correas (detalle 1), desatornillando el tornillo (2) y sacando el tope (3) de su ubicación encima del chasis. Luego con un puntero (4) saque las correas (5) de los alojamientos en la polea y a seguido presione encima de la manilla (6) y ruede el grupo hacia delante. Para completar el desmontaje quite el enganche (7) por ambos lados de la máquina con presionar al mismo tiempo con un puntero sobre los ejes (8), permitiendo con ello desenganchar el grupo de irrigación.

CARACTERÍSTICAS TÉCNICAS - Cambio de 2 velocidades : 1 hacia adelante y 1 hacia atrás – Transmisión de tornillo sin fin en baño de aceite y correas – Tanque de 120 litros con filtro – Bomba de membrana : 700 vueltas máx. por minuto – Presión máx. 30 Bar – Capacidad máx. 29 litri por minuto – Sople bobinador del tubo con mt. 25 de tubo y lanza regadora.

RUIDO AÉREO Y VIBRACIONES - Valor de presión acústica al oído del operador conforme norma UNI En 1553, Lpa = 81,6 dB(A) (79,1 dBA en condiciones de trabajo), coeficiente de incertidumbre K = ± 1,1 dB(A). Valor de potencia acústica conforme Directiva 2000/14/CE, Lwa = 93,8 dB(A), coeficiente de incertidumbre K = ± 1,3 dB(A). Valor medio de vibración en las estevas durante el transporte conforme norma UNI En 1033, igual a 6,38 m/s², coeficiente de incertidumbre K = ± 3,19 m/s².

ACCESORIOS - Tanque estándar completo con plancha, asidero y empalme rápido – Hoja para nieve delantera con manilla de regulación – Par de cadenas para nieve para ruedas neumáticas – Plataforma de chapa cm. 59x81 completa con contenedor de material plástico.

PREDSTAVITEV

Dragi uporabnik, zahvaljujemo se vam za vaše zaupanje, ki ste nam ga izkazali z nakupom našega izdelka. Upamo, da boste pri njegovi uporabi uživali. Ta navodila za uporabo so izdana za zagotavljanje pravilne in ustrezne uporabe izdelka: iz tega razloga vas prosimo, da pazljivo sledite delovnim in varnostnim navodilom, za nemoteno delovanje in dolgo življenjsko dobo vaše naprave. Naše naprave so še pred začetkom množične proizvodnje temeljito testirane v najtežjih pogojih, stroga in stalna testiranja pa izvajamo tudi med samim procesom proizvodnje. To je najboljše zagotovilo, da ta proizvod ustreza najvišjim kakovostnim standardom. Ta naprava je bila testirana v državi izvora s strani neodvisnih ustanov za testiranje, skladno z najvišjimi varnostnimi standardi in delovnimi pogoji. Po potrebi je potrebno napravo opremiti z izvirnimi nadomestnimi deli, za zagotavljanje ustreznih funkcij in varnostnih nivojev. Uporabnik se odreka uveljavljanju garancije, če je naprava opremljena z neizvirnimi nadomestnimi deli. Pridržujemo si pravico do sprememb v zasnovi in izdelavi naprave. Za vprašanja in nadaljnje informacije ter za naročila nadomestnih delov vas prosimo, da nam vedno sporočite tudi serijsko številko naprave.







IDENTIFIKACIJSKI PODATKI (slika 1) Nalepka z oznakami, ki vsebuje podatke in serijsko številko naprave, se nahaja na levi strani črpalke. Pozor: Če želite tehnični servis ali naročiti nadomestne dele, vedno navedite serijsko številko svoje naprave, da lahko ustrezno obdelamo podatke.

POGOJI IN OMEJITVE UPORABE: Motorna črpalka je bila zasnovana in izdelana zgolj za uporabo pri škropljenju. Naprava je bila zasnovana za uporabo s strani zgolj enega usposobljenega uporabnika. Oseba, ki uporablja napravo, je odgovorna za morebitne nesreče, ki vključujejo osebe ali njihovo lastnino. Med uporabo naprave v bližini (10 m) ne smejo biti prisotne druge osebe. Motorna črpalka se lahko uporablja zgolj z izvirno opremo in nadomestnimi deli. Vsaka drugačna uporaba, kot tista, ki je tukaj opisana (npr. pleskanje), je prepovedana in pomeni, poleg ukinitve garancije, resno nevarnost za uporabnika in vse navzoče.

VARNOSTNI UKREPI, KI JIH JE POTREBNO UPOŠTEVATI: Pred pričetkom delovanja naprave, pazljivo preberite navodila za uporabo v zvezi s črpalko in motorjem ter jih upoštevajte. Vse naprave so opremljene z napravo z varnostno napravo. Takšna naprava povzroči sprostitve sklopke, s čimer se naprava ustavi in osnovni ali vzvratni hitrostni prestavi, ob sprostitvi nadzornega vzvoda. Poleg tega naprava preprečuje tudi vključitev vzvratne prestave, če je že vključena osnovna hitrostna prestava za gibanje naprej.

NAVODILA ZA UPORABO:

 **Tako na sami napravi kot v teh navodilih za uporabo lahko najdete označbe in obvestila povezana s tem znakom. Znak: v tovrstnih primerih obstaja možnost nevarnosti, zato je priporočena velika previdnost, tako za uporabnika kot za vse navzoče.**

1. Osebe, ki ne poznajo navodil za uporabo ter otroci, mladostniki, mlajši od 16 in osebe, ki so pod vplivom alkohola, drog ali zdravil, ne smejo uporabljati naprave.
2. Delajte zgolj ob sončni ali ustrezni umetni svetlobi.
-  3. Kemični proizvodi, ki se uporabljajo za namakanje, so lahko nevarni za ljudi in živali. Med uporabo naprave v bližini ne smejo biti prisotne druge osebe.
-  4. Med delovanjem je potrebno uporabljati zaščitno obleko, rokavice, očala, masko, ustrezen obutev in dolge hlače.
5. Pred uporabo naprave vedno preglejte, če so vsi varnostni ukrepi upoštevani ter dodatno pritrđite sestavne dele naprave ter preverite pritisk v pnevmatikah. Predvsem je potrebno preveriti pritrđilne objemke.
6. Motorno črpalko je potrebno uporabljati pri najvišjem pritisku 30 Bar. Če manometer kaže višjo vrednost od mejne, je potrebno uporabiti/prilagoditi rdečo ročico (Slika 6 – 3. del) za zmanjšanje pritiska: v nujnih primerih je potrebno nemudoma izključiti črpalko, saj sicer lahko pride do poškodb notranjih sestavnih delov.
-  7. Motorno črpalko uporabljajte le za tiste dejavnosti, ki so tu opisane in za katere je naprava namenjena, predvsem pa ne uporabljajte drugih tekočin, kot vodo (npr. raztopin, bencina, vnetljivih snovi, itd...) .
8. Ob uporabi naprave na strmih pobočjih je potrebno na kolesa pritrđiti zaskočne naprave, tako da jih vstavite v ustrezne zatiče (Slika 2 – položaj št. 3), s čimer se odpravi možnost nenadne zaustavitve. Poleg tega je potrebna previdnost pri premikanju naprave in škropljenju, zaradi morebitnih ovir, npr. Veje, kamni, žice. Pri delu na pobočjih se je potrebno vzpenjati in spuščati naravnost, naprave ne vodite prečno.
9. Izključite dovodno cev (glej prejšnji odstavek), če za dalj časa prenehate s škropljenjem, da se izognete pregrevanju in propadanju kemičnih značilnosti shranjene tekočine.
-  10. **NE VKLJUČITE MOTORJA** z notranjim izgorevanjem v zaprtih prostorih/območjih, kjer obstaja možnost vdihavanja ogljikovega monoksida.
11. Na zapuščajte naprave, če je motor vključen.
-  12. **OPOZORILO !!** Bencin je zelo vnetljiv. Posode za gorivo na napravi ne polnite v zaprtih prostorih ali ob prižganem motorju, med polnjenjem ne kadite in bodite pozorni na izlivanje bencina iz posode. V primeru izlitja ne prižigajte motorja, ampak napravo umaknite na drugo mesto, da ne bi prišlo do vžiga, dokler bencinski hlapi ne izhlapijo. Namestite ali po potrebi zamenjajte pokrivalo in posodo za gorivo.
-  13. Bodite pozorni na izpušno cev. Deli v bližini cevi se lahko segrejejo do 80°C. Zamenjajte pomanjkljive ali izrabljene dušilce. Nevarnost opeklin!!!
14. Navodila za motor: Pozorno preberite navodila za uporabo, ki so priložena posameznemu motorju.
15. Po končanem škropljenju je potrebno oprati opremo tako, da jo napolnite s čisto vodo in izpraznite, pri čemer naj črpalka nato deluje brez sesalne cevi.
16. Kemičnih snovi NIKOLI ne odlagajte v okolje, saj lahko pride do onesaženja. Odložite jih v posebni zbiralnik in se jih znebite v skladu z zakonskimi predpisi ali navodili proizvajalca.
17. V primeru nepravilne uporabe naprave, ali ob popravilih ki so jih izvedle nepooblašene osebe, ali pri uporabi neizvirnih nadomestnih delov: vsaka uporaba, ki se razlikuje od zgoraj navedene, je prepovedana in pomeni ukinitve garancije ter prenehanje odgovornosti s strani proizvajalca.

MONTAŽA (SLIKA 3) Če ni drugače določeno, se motorna črpalka dostavi delno sestavljena, zavita v posebno embalažo. Pred uporabo je potrebno dokončati montažo, pri čemer je potrebno pritrđiti ploščo (1) zvite cevi v ustrezne odprtine na nosilcu cisterne (2), nato pa vse skupaj pritrđiti z vijaki (3), podložkami (4) in maticami (5).

PRILAGODITEV IN NAMESTITEV NAPENJALCA JERMENA ZA PRESTAVO NAPREJ IN VZVRATNO PRESTAVO: (SLIKA 13)

- **POMIK NAPREJ:** kolesa se morajo začeti vrteti šele, ko je ročica 2 za upravljanje prestave naprej presegla polovico vožnje. Ko je ročica v celoti izvlečena (delovni položaj) in je torej na koncu svojega giba, se mora obremenitev vzmeti napolniti naprej za približno 6-8 mm (slika 13.1).

- **VZVRATNA HITROST:** Prilagodite kabel tako, da je, ko je vzvratna krmilna ročica 3 v položaju STOP (slika 5.1), plošča držala vzmeti v stiku s koncem reže, kot je prikazano na sliki 13.2. Ko je ročica popolnoma izvlečena (delovni položaj), se mora obremenitvena vzmet nategovalnika vzvratnega jermena stisniti za približno 13-15 mm (slika 13.3).

Za doseganje opisanih pogojev je potrebno nastaviti regulator (B) v bližini nadzornega pogona vzvoda.

UPORABA NAPRAVE:

ZAGON (SLIKA 5) Potisnite vzvod pospeševalnika (1) v položaj START, nato pa vključite motor tako, da močno potegneta za ročico zaganjalnika (4). Po zagonu lahko regulirate vrtiljaje motorja z vzvodom pospeševalnika (1). Za premikanje naprej je dovolj potegniti za vzvod (2).

Vzvratna hitrost: sprostitte prednjo krmilno ročico (2) in odklenite napravo (A) v smeri, ki jo kaže puščica, Tko, da jo premaknete iz položaja (slika 5.1) v položaj (slika 5.2). Povlecite proti sebi ročico (3), dokler se stroj ne začne premikati nazaj. **POZOR: Pomembno je, da ko je naprava (A) v zaklenjenem položaju (slika 5.1), da se naprava ne premika. Če se to ne zgodi, prilagodite kable, kot je razloženo v poglavju NASTAVITVE (slika 13).**

NAPRAVA ZA VSTAVLJANJE KOLES NA 3 POLOŽAJIH: (SLIKA 2) – Motorna črpalka je opremljena s posebno napravo, imenovano „VILICE TREH POLOŽAJEV“

Na položaju 1 (prosto): kolesa se prosto vrtijo na gredi, s čimer se naprava premika, tudi če motor ne deluje (če upravljalec želi napravo odpeljati iz garaže, ker v zaprtih prostorih ni priporočljivo uporabljati motorja zaradi nevarnosti izpušnih plinov).

Na položaju 2 (blokirano): kolesa se vrtijo skupaj oz. glede na premikanje gredi, kot pogonsko kolo v pripravljenosti na začetek delovanja, kar je najbolj pogosto uporabljeni položaj. Takšen položaj je obvezen, če motorno črpalko uporabljate na pobočju.

Na položaju 3 (pol-diferencial): kolesa se lahko za en obrat obrnejo na gredi, za zagotavljanje možnosti nasprotno oz. vzvratne prestave.

OPOZORILO! Vsa dela na „vilici“ se morajo opraviti, ko je motor izključen in se nahaja na ravni površini.

ŠKROPLJENJE (SLIKA 6-7-8) Motorna črpalka je bila zasnovana zgolj za eno dejavnost, zato ni dovoljeno izvajati škropljenja, ko se naprava premika. Za premik do območja škropljenja je potrebno vključiti motor (GLEJ POGLAVJE: UPORABA NAPRAVE) in vstaviti dovodno cev z ustreznim vzvodom (1), ki ga nato obrnete v položaj „I“: na ta način bo prišlo do stalnega pretoka tekočine v cisterno. Ta tekočina prehaja v črpalko, nato pa se ponovno vrne v cisterno. Potrebno je počakati, da se opisani proces začne, nato pa postavite premaknite pipo na položaj „VKLJUČENO (ON)“ in nastavite zeleni pritisek z rdečo ročico (3). Doseženo raven lahko preverite z manometrom (4). Sedaj lahko pričnete s škropljenjem: držite šobo (5) in pritisnite na vzvod (6). Z rahlim pritiskom na vzvod bo prišlo do pršenja, z močnejšim pritiskom na vzvod pa bo vodni curek močan. Po končanem delu je potrebno šobo shraniti v posebno ohišje (7), vzvod (1) postaviti na položaj „O“ in izključiti motor.

IDENTIFIKACIJSKE PODATKE PROIZVODOV V UPORABI (SLIKA 15) Stroj je opremljen z oznako nosi njegovo nalepko, kjer ima uporabnik obveznost in dolžnost, da navede ime pesticida, ki je v uporabi; tak imetnik oznaka je nameščena spredaj na cisterni.

SISTEM ZA UMIVANJE ROK (FIG. 16) Naprava je opremljena s posebno posodo (A), s prostornino 10 l, ki se uporablja za umivanje rok in drugih delov telesa, ki pridejo v stik z vsebino cisterne. Za odprtje pipe je potrebno zavrteti vzvod (1) na pipi (2) v smeri urinega kazalca za 180°. Za zaprtje pipe je potrebno postopek izvesti v nasprotni smeri.

POMEMBNO! CISTERNO (A) JE DOVOLJENO NAPOLNITI ZGOLJ Z VODO.

OBSEG IN VRSTA RAZPRŠILCA, ŠOBE, FILTRA :

Razpršilec: Cevni nastavek iz plemenitega jekla s šobo Ø 1.5 mm ter s tlakom 15-60 atmosfer (standardno). Uporabljate lahko vse vrste šob, pomembno je predvsem, da je tlak v območju 15-60 atmosfer.

Glava za vzvod turbo šobe: Šoba Ø1.5 mm, keramična, se lahko uporablja z odprtini od Ø 1 mm do Ø 3 mm. Kombinacija šobe z glavo turbo šobe in Ø 1.5 mm do 30 bar, lahko meri do 9 metrov; če ob istem pritisku (30 bar) uporabljamo šobe z večjimi odprtini kot Ø 1,5 mm, se domet poveča.

Primer: 30 Bar, šoba z odprtino Ø 3 mm, domet 11 metrov. Skupni filter: zmogljivost 60 l / min., navojni priključek 1 1/4, mrežica 18

SERVIS: Ob servisu, čiščenju in montaži je potrebno odstraniti pokrov svečke. Pred vsako uporabo preverite zatesnitev priključkov in tesnil, da preprečite uhajanje tekočine in onesnaženje okolja. Občasno preverite tudi raven olja črpalke in ga po potrebi zamenjajte (glej priložena navodila za uporabo črpalke). Ob privijanju pokrova pazite, da ga ne zatisnete preveč, da ne bi poškodovali navoja.

ČIŠČENJE FILTRA SISTEMA ZAPRŠENJE (Sl. 17 in 18): Sistem za pršenje je opremljen s filtrom (1), nameščenim pred črpalko. Če želite filter odmašiti ob ugasnjenem motorju, odvijte rumeni pokrov (2) in pritisčajte navzgor.

POZOR! Pri tem postopku pride do izlivanja tekočine, ki se nahaja v filtru, zato imejte na dosegu roke primerno posodo, da ne pride do razlivanja.

Če je potrebno popolno čiščenje, odstranite filtrirni element (4), tako da odvijete obročno matico (3).

POZOR! Preden nadaljujete delo, se prepričajte, da ste filter pravilno namestili z upoštevanjem zgornjih navodil v nasprotnem vrstnem redu.

SHRANJEVANJE IN REDNO VZDRŽEVANJE: Preverite, če so vse matice, vijaki in zatiči ustrezno pritrjeni, zaradi zagotavljanja nemotenega obratovanja z upoštevanjem varnostnih predpisov. Pred shranitvijo naprave jo je potrebno ohladiti, ne shranjujte je, če posoda za gorivo ni povsem prazna, saj bi hlapi lahko sprožili iskro. Za preprečevanje požarne nevarnosti je potrebno iz motorja, dušilca in posode za gorivo odstraniti listje, travo ali mastne snovi. Opisane postopke izvajajte v predpisanih časovnih okvirih (z besedo „ure“ so mišljene delovne ure naprave).

MENJALNIK (SLIKA 14)

PREVERJANJE NIVOJA OLJA: Uporabljajte olje SAE 80. Preverite nivo olja v menjalniku vsakih 60 delovnih ur. Postavite napravo na ravno površino, odstranite pokrov (1) in preverite, če se nivo olja nahaja v istem nivoju z dnom odprtine. Po potrebi napolnite z novim oljem skozi isto odprtino, dokler ne vidite, da je olje pričelo iztekati. Ponovno namestite pokrov.

MENJAVA OLJA: Olje zamenjajte vsakih 150 ur. Drenažo olja je potrebno opraviti, ko je motor še topel: Odstranite pokrov (1) in postavite kultivator postrani, da popolnoma iztočite vse olje. Nato napravo skozi isto odprtino (1) napolnite z novim oljem, dokler olje ne prične iztekati. Ponovno namestite pokrov. **POZOR!** Uporabljeno olje lahko onesnaži okolje, zato ga ni dovoljeno odlagati v okolje. Odložite ga v ustreznih zbiralnikih odpadnih snovi.

TEŽAVE IN REŠITVE: Glej navodila za uporabo črpalke.

DEMONTAŽA ČRPALKE IN CISTERNE: (SLIKA 9-10-11-12) Če je potrebna demontaža sistema za škropljenje, ki ga sestavljata črpalka in cisterna (na primer ob zamenjavi z drugimi priključki), je potrebno odstraniti zaščitni pokrov jermena (1. del), odviti vijak (2) in odstraniti konec (3) iz odprtine okvirja. S pomočjo udarca (4) odstranite jermen (5) iz ležišča škripca, nato pa pritisnite na ročico (6), da se celota premakne naprej. Za dokončanje demontaže je potrebno na obeh straneh naprave odstraniti zatič (7) in izbiti čepe (8), da sprostite sistem za škropljenje.

TEHNIŠNE PODROBNOSTI: Menjalnik z dvema prestavama (1 za gibanje naprej + 1 vzvratna) – Prenos prek naoljenega neskončnega vijaka + jermen - cisterna 120 l s filtrom – Membranska črpalka z najv. 700 v/m – Najv. pritisek 30 Bar - Najvišja delovna obremenitev : 20 l/min - Nosilec navite cevi z 25 m cevi + pipo cevi.

HRUP IN RAVEN VIBRACIJ: Izmerjena raven zvočnega pritiska ob delovanju v skladu z dokumentom UNI En 1553, Lpa = 81,6 dB(A) (79,1 dBA ob delovnih pogojih), z vrednostjo merilne negotovosti K = ±1,1 dB(A). Izmerjena raven hrupa ob delovanju v skladu z direktivo 2000/14/CE, Lwa = 93,8 dBA, z vrednostjo merilne negotovosti K = ±1,3 dB(A). Vibracije krmilne ročice med transportom v skladu z dokumentom UNI En 1033, 6,38 m/s², z vrednostjo merilne negotovosti K = ±3,19 m/s².

DODATNA OPREMA: standardna cisterna, skupaj s ploščo, ročico in napravo za hitro povezovanje. Sprednja odrivna deska s prilagodljivo ročico. Dve snežni verigi za pnevmatska kolesa. Pločevinasta platform 59x81 cm s plastičnim zbiralnikom.

